

fortum[®]
PROFESSIONAL

4770651

Nýtovací nástavec/adaptér
na vrtačku pro trhací nýty / CZ

Nitovací nadstavec/adaptér

na vrtačku pre trhacie nity / SK

Popszegecselő adapter fúrógépbe / HU

Nietaufsatz/Bohrmaschinennietadapter für Blindnieten / DE

Blind Rivet Drill Adapter / EN

Estensione per rivettatura/adattatore per trapano per rivetti a strappo / IT

Pieza añadida remachadora/adaptador del taladro para remaches de seguridad antirrobo / ES

Adapteur de rivetage/adapteur pour la perceuse aux rivets aveugles / FR

Nakładka/adapter do nitowania do wiertarki do nitów zrywalnych / PL

CE



Původní návod k použití

Preklad pôvodného návodu na použitie

Az eredeti használati utasítás fordítása

Übersetzung der ursprünglichen Bedienungsanleitung

Translation of the original user's manual

Traduzione del manuale per l'uso originale

Traducción del manual de uso original

Traduction du mode d'emploi original

Тлумаченне oryginalnej instrukcji obsługi





Obr. 1 • 1. ábra • Abb. 1 • Fig. 1 • Rys. 1

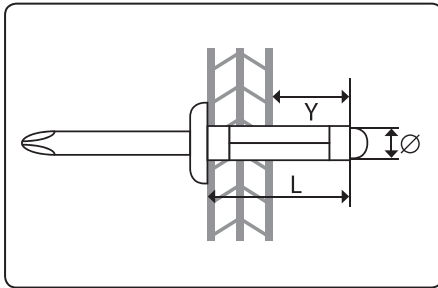

Obr. 2 • 2. ábra • Abb. 2 • Fig. 2 • Rys. 2



Obr. 3 • 3. ábra • Abb. 3 • Fig. 3 • Rys. 3



Obr. 4 • 4. ábra • Abb. 4 • Fig. 4 • Rys. 4

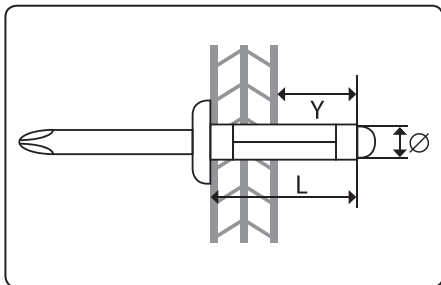

Obr. 5 • 5. ábra • Abb. 5 • Fig. 5 • Rys. 5

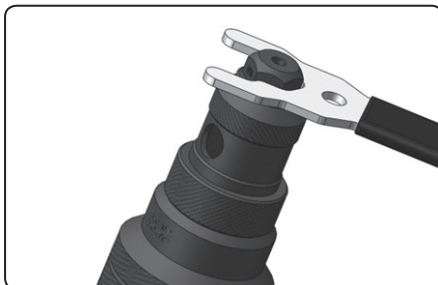

Obr. 6 • 6. ábra • Abb. 6 • Fig. 6 • Rys. 6

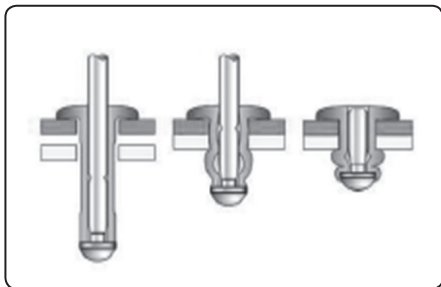

Obr. 7 • 7. ábra • Abb. 7 • Fig. 7 • Rys. 7

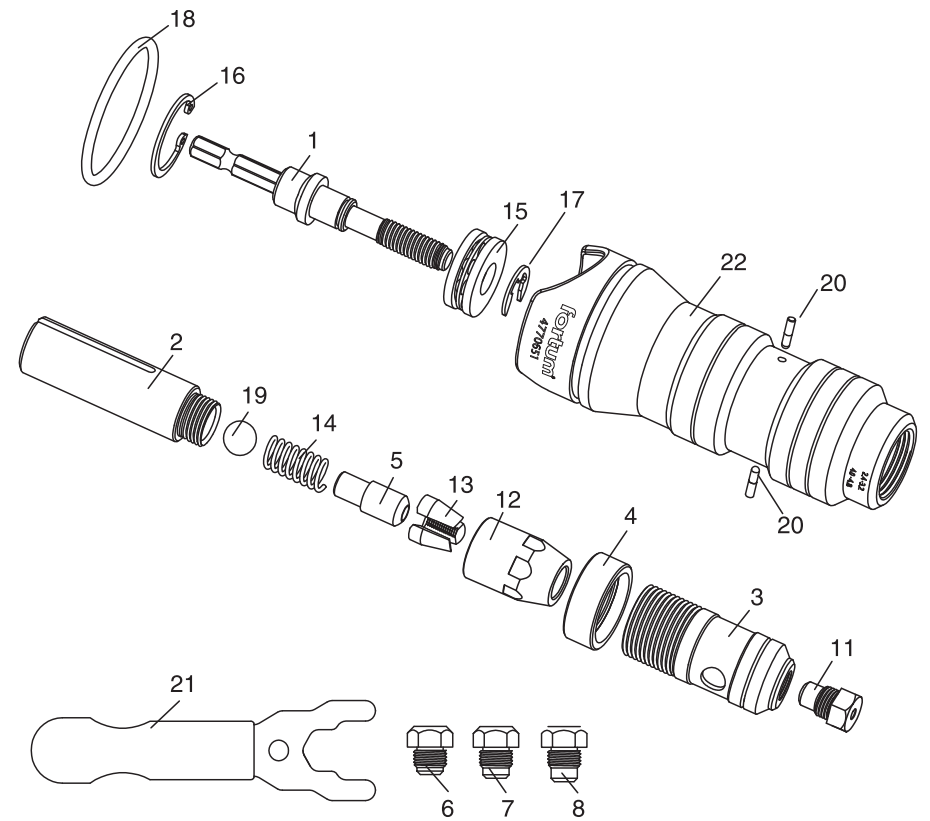

Obr. 8 • 8. ábra • Abb. 8 • Fig. 8 • Rys. 8

Úvod

Vážený zákazníku,

děkujeme za důvěru, kterou jste projevíli značce Fortum® zakoupením tohoto výrobku.

S jakýmkoli dotazy se obraťte na naše zákaznické a poradenské centrum:

www.fortum.cz

info@madalbal.cz

Tel.: +420 577 599 777

Výrobce: Madal Bal a. s.

Průmyslová zóna Příluky 244, 76001 Zlín, Česká republika

Datum vydání: 28. 7. 2020

⚠ UPOZORNĚNÍ

- Je striktně zakázáno používat nýtovací adaptér s jakýmkoliv typem rázového (impact) elektrického nářadí!
- Nepoužívejte větší velikosti nýtů, než které jsou uvedeny v návodu a ke kterým byly dodány nýtovací koncovky (nosepieces) v balení společně s nýtovacím adaptérem.
- Práce s nýtovacím nástavcem pro trhací nýty vyžaduje správnou kontrolu a užití přiměřené síly. Při práci s nýtovacím nástavcem je třeba dbát na přiměřené/adekvátní použití síly/kroučícího momentu včetně správných otáček. Toto platí zejména v poslední fázi při dotažení zejména největších nýtů, kdy před utržením stopky doporučujeme snížit otáčky, aby nedošlo k poškození nejvíce zatížených součástí nýtovacího nástavce. Použití nepřiměřené síly proto nemůže být důvodem pro uznání reklamace nýtovacího adaptéru.

Charakteristika – účel použití

- Profi nýtovací adaptér Fortum® 4770651 je při upnutí do sklíčovité hlavy akurvrtačky (obr. 1), elektrické vrtačky určen pro použití jako nýtovačka k usazování trhacích nýtů z hliníku, oceli a nerezové oceli s průměrem těla uvedeným v níže uvedené tabulce 1. Maximální zdvih nýtovacího adaptéru je 1,7 cm, tj. vzdálenost Y dle obr. 2, avšak tato vzdálenost by měla být ve většině případů menší než 1,2 cm. Celková délka těla nýtu může být až 30 mm.

Průměr těla nýtu	(mm) (")	2,4	3,2	4,0	4,8
		3/32"	1/8"	5/32"	3/16"
Materiál nýtu	Hliník	✓	✓	✓	✓
	Ocel/měď	✓	✓	✓	✓
	Nerezová ocel	✓	✓	✓	✓

Tabulka 1

- Nýtovací adaptér je dodáván se čtyřmi nýtovacími koncovkami pro usazování nýtů s průměrem těla 2,4 mm (3/32"); 3,2 mm (1/8"); 4,0 mm (5/32"); 4,8 mm (3/16") - obr. 3.

Nýtovací adaptér zcela nahrazuje nýtovačku s vlastním pohonem a vzhledem k tomu, že je vrtačka běžnou součástí vybavy, lze mít nýtovací adaptér jako doplňující příslušenství k vrtačce a přitom za nižší prodejní cenu, než kompletní nýtovačku s vlastním nebo vzduchovým pohonem.

⚠ VÝSTRAHA

- Před použitím si přečtěte celý návod k použití a ponechte jej přiložený u výrobku, aby se s ním obsluha mohla seznámit. Pokud výrobek komukoli půjčujete nebo jej prodáváte, přiložte k němu i tento návod k použití. Zamezte poškození tohoto návodu. Výrobce nenese odpovědnost za škody či zranění vzniklá používáním zařízení, které je v rozporu s tímto návodem. Před použitím přístroje se seznamte se všemi jeho ovládacími prvky a součástmi. Před použitím zkontrolujte pevné upevnění všech součástí a zkontrolujte, zda nějaká část zařízení nechybí na svém místě, není-li poškozena či špatně nainstalována. Zařízení s poškozenými nebo

chybějícími částmi nepoužívejte a zajistěte jeho opravu či náhradu v autorizovaném servisu značky Extol® - viz kapitola Servis a údržba nebo webové stránky v úvodu návodu.

Nastavení vrtačky

- Vždy nastavte nejnižší rychlostní stupeň otáček vrtačky, protože platí, že při nižších otáčkách je vyšší kroučící síla, jinak, nemusí být utahovací moment vrtačky dostatečný.
- Pokud má vrtačka možnost nastavení pracovního režimu utahování a utahovací moment nebude dostatečný ani při nastavení nejvyššího možného utahovacího momentu, nastavte pracovní režim vrtání (symbol vrtáku na prstenci se stupni kroučícího momentu) - tato možnost nastavení je standardní u aku vrtaček. Pokud nebude utahovací moment dostatečný ani při nastavení pracovního režimu vrtání, je nutné zvolit vrtačku s vyšším kroučícím momentem.

⚠ VÝSTRAHA

- **Pro pohon nýtovacího adaptéru je nepřipustné používat nářadí s jakýmkoli typem přiklepu, dojde k poškození nýtovacího adaptéru.**
- V níže uvedené tabulce 2 jsou uvedeny minimální požadavky na kroučící moment pro rozměry trhacích nýtů z různých materiálů. Pokud není kroučící moment uvedený v tabulce 2 pro daný rozměr trhacího nýtu dostatečný, použijte nářadí s vyšším kroučícím momentem, protože uváděné hodnoty kroučícího momentu na nářadí nemusí být přesné.

Velikost nýtu / Materiál	2,4 mm	3,2 mm	4,0 mm	4,8 mm
Hliník (ALU)	2 Nm 1,5 lbf.ft	3 Nm 2,2 lbf.ft	4 Nm 3,0 lbf.ft	6 Nm 4,4 lbf.ft
Ocel (STEEL)	2 Nm 1,5 lbf.ft	4 Nm 3,0 lbf.ft	5 Nm 3,7 lbf.ft	9 Nm 6,6 lbf.ft
Nerez (INOX)	3 Nm 2,2 lbf.ft	5 Nm 3,7 lbf.ft	8 Nm 5,9 lbf.ft	12 Nm 8,9 lbf.ft

Tabulka 2

Maximální otáčky: < 600 min⁻¹

Pracovní teplota prostředí: -20 až +120°C.

Používání nýtovacího adaptéru

⚠ VÝSTRAHA

- Při používání nýtovacího adaptéru používejte certifikovanou ochranu zraku, pracovní rukavice polomáčené v nitrilu nebo polyurethanu a pracovní oděv.

- 1) **Šestihrannou hřídel adaptéru zasuněte dostatečně hluboko do sklíčovité hlavy vrtačky a hřídel pevně zajistěte sevřením sklíčovité.**
- 2) **Jednou rukou uchyťte nýtovací adaptér (obr. 4), nastavte směr otáčení sklíčovité hlavy vrtačky doprava a uvedením vrtačky do chodu se čelisti posunou směrem k vrtačce.** Pokud nedojde k posunu čelistí za chodu vrtačky, na čelisti přitlačte vhodným nástrojem, a tím by se měly dát čelisti do pohybu. Pokud budou čelisti vysunuté příliš vpředu, nebude možné do adaptéru našroubovat nýtovací koncovku (obr. 8, pozice 6, 7, 8, 11). Nýtovací koncovky se liší délkou podle průměru otvoru pro zasunutí stopky nýtu.
- 3) **Do nýtovacího adaptéru našroubujte nýtovací koncovku s číslem, jež odpovídá průměru těla nýtu (viz obr. 6). Nýt musí být zvolen vzhledem k nýtovanému materiálu zohledňující průměr otvoru a jeho maximální hloubku. Maximální zdvih nýtovacího adaptéru je 1,7 cm tj. vzdálenost Y dle obr. 5, avšak tato délka by měla být ve většině případů menší než 1,2 cm. Pokud je to nad 1,5 cm, mohlo by to způsobit zablokování stopky nýtu v adaptéru.**

Vztah mezi údajem v palcích na nýtovacím nástavci a mm je uveden v tabulce 1. Číslo uvedené na nýtovací koncovce musí odpovídat průměru těla nýtu. Nýtovací koncovky se liší délkou podle průměru stopky nýtu, pro které jsou určeny z důvodu nutnosti vyvinutí dostatečného tlaku na čelisti pro vytvoření otvoru s dostatečným průměrem pro zasunutí stopky nýtu o určitém průměru. Bez nýtovací koncovky nebude možné stáhnout nýt.

Nevhodně zvolená nýtovací koncovka s otvorem může mít za následek, že utržená stopka nebude uvolněna. Nýtovací koncovku následně zajistíte klíčem (obr. 6).

- 4) **Jednou rukou uchyťte nýtovací adaptér, nastavte směr otáčení sklíčidlové hlavy vrtačky doleva a uvedením vrtačky do chodu nechte čelisti posunout a přitlačit na nýtovací koncovku, tím dojde k vytvoření otvoru v čelistech pro zasunutí stopky nýtu.**
- 5) **Tělo nýtu vsuňte až nadoraz po zarážku do otvoru spojovaných materiálů, viz obr. 7. Pro správné spojení je nutné, aby nýt byl v otvoru usazen kolmo! Za přidržování nýtu rukou trn nýtu zasuněte do nýtovací koncovky adaptéru.**
- 6) **Poté uchyťte jednou rukou nýtovací adaptér a otáčením sklíčidlové hlavy doprava stáhněte nýt, dokud nedojde k utržení stopky nýtu (viz obr. 7).**

UPOZORNĚNÍ

- Práce s nýtovacím nástavcem pro trhací nýty vyžaduje správnou kontrolu a užití přiměřené síly. Při práci s nýtovacím nástavcem je třeba dbát na přiměřené/adekvátní použití síly/kroučícího momentu včetně správných otáček. Toto platí zejména v poslední fázi při dotažení zejména největších nýtů, kdy před utržením stopky doporučujeme snížit otáčky.
- 7) **Utrženou stopku nýtu z čelisti vysuňte změnou směru otáčení sklíčidlové hlavy vrtačky doleva a přiřazením čelistí na nýtovací koncovku. Utržený trn by měl z čelistí adaptéru samovolně vypadnout.**

Bezpečnostní pokyny

- Pracujte na dobře osvětleném pracovním místě.
- Zajíměte stabilní pracovní postoj.
- Udržujte ruce a všechny části těla v dostatečné vzdálenosti a v bezpečném místě od pracovního místa.
- Zajistěte, aby se do blízkosti pracovního místa nedostaly visící volné části oblečení, řetízky, dlouhé vlasy, rukavice apod., neboť může dojít k jejich zachycení nýtem.

- Nýtovačku nepoužívejte k upevňování elektrických vedení, neboť může dojít k poškození izolace vodičů a životu nebezpečné napětí může být přivedeno na kovové součásti nářadí, což může vést k úrazu obsluhy elektrickým proudem.

Čištění a údržba

- Před čištěním a údržbou odejměte nýtovací adaptér z vrtačky. Nýtovací adaptér je dodáván promazaný z výroby. Jednou za rok nebo častěji adaptér demontujte a promazujte strojní vazelinou.
- K čištění nepoužívejte žádná organická rozpouštědla či korozivní čisticí prostředky.
- V případě potřeby záruční opravy výrobku se obraťte na obchodníka, u kterého jste výrobek zakoupili a který zajistí opravu v autorizovaném servisu značky Extol®. Pro pozáruční opravu se obraťte přímo na autorizovaný servis značky Extol® (servisní místa naleznete na webových stránkách v úvodu návodu).
- Z bezpečnostních důvodů a z důvodu uplatnění záruky smí být k opravě použity výhradně originální díly výrobce.
- V případě, že došlo k uvíznutí utržené stopky nýtu v čelistech, je nutné odšroubovat nejprve matici 4, poté část 3 a následně část 11 dle obr. 8. V části 12 jsou uloženy 3 kusy čelistí (část 13), které musí být zpět vloženy do části 12 v zobrazené orientaci dle obr.8.

Skladování

- Nýtovací adaptér skladujte na suchém místě mimo dosah dětí. Nýtovací adaptér chraňte před deštěm a vlhkostí.

Záruka a servis

- V případě potřeby záruční opravy výrobku se obraťte na obchodníka, u kterého jste výrobek zakoupili a který zajistí opravu v autorizovaném servisu značky Extol®. Pro pozáruční opravu se obraťte přímo na autorizovaný servis značky Extol® (servisní místa naleznete na webových stránkách v úvodu návodu).

- **Na výrobek se vztahuje záruka 2 roky od data prodeje dle zákona. Požádá-li o to kupující, je prodávající povinen kupujícímu poskytnout záruční podmínky (práva z vadného plnění) v písemné formě.**

- Bezplatná záruční oprava se vztahuje pouze na výrobní vady výrobku (skryté a vnější) a nevztahuje se na opotřebený výrobek v důsledku nadměrné zátěže či běžného používání nebo na poškození výrobku způsobené nesprávným používáním.

- V případě sporu mezi kupujícím a prodávajícím ve vztahu kupní smlouvy, který se nepodařilo mezi stranami urovnat přímo, má kupující právo obrátit se na obchodní inspekci jako subjekt mimosoudního řešení spotřebitelských sporů. Na webových stránkách obchodní inspekce je odkaz na záložku „ADR-mimosoudní řešení sporů“.

Technický výkres (obr. 8)

SK

Úvod

Vážený zákazník,

ďakujeme za důvěru, kterou ste prejavili značke Fortum® kúpou tohto výrobku.

S akýmikoľvek otázkami sa obráťte na naše zákaznícke a poradenské centrum:

www.fortum.sk

Fax: +421 2 212 920 91

Tel.: +421 2 212 920 70

Distribútor pre Slovenskú republiku: Madal Bal s.r.o.
Pod gaštanmi 4F, 821 07 Bratislava

Výrobca: Madal Bal a. s.
Průmyslová zóna Příluky 244, 76001 Zlín, Česká republika

Dátum vydania: 28. 7. 2020

UPOZORNENIE

- Je striktné zakázané používať nitovací adaptér s akýmkoľvek typom rázového (impact) elektrického náradia!
- Nepoužívajte väčšie veľkosti nitov, než ktoré sú uvedené v návode a ku ktorým boli dodané nitovacie koncovky (nosepieces) v balení spolu s nitovacím adaptérom.
- Práca s nitovacím nadstavcom pre trhacie nity vyžaduje správnu kontrolu a použitie primeranej sily. Pri práci s nitovacím nadstavcom je potrebné dbať na primerané/adekvátne použitie sily/krútiaceho momentu vrátane správnych otáčok. Toto platí najmä v poslednej fáze pri dotiahnutí najmä najväčších nitov, keď pred odtrhnutím stopky odporúčame znížiť otáčky, aby nedošlo k poškodeniu najviac zaťažených súčastí nitovacieho nadstavca. Použitie neprimeranej sily preto nemôže byť dôvodom na uznanie reklamácie nitovacieho adaptéra.

Charakteristika – účel použitia

- Profi nitovací adaptér Fortum® 4770651 je pri upnutí do skľučovadlovej hlavy aku vrtačky (obr. 1), elektrickej vrtačky určený na použitie ako nitovačka na usadzovanie trhacích nitov z hliníka, ocele a nehrdzavejúcej ocele s priemerom tela uvedeným v nižšie uvedenej tabuľke 1. Maximálny zdvih nitovacieho adaptéra je 1,7 cm, t. j. vzdialenosť Y podľa obr. 2, no táto vzdialenosť by mala byť vo väčšine prípadov menšia než 1,2 cm. Celková dĺžka tela nitu môže byť až 30 mm.

Priemer tela nitu	(mm) (")	2,4 3/32"	3,2 1/8"	4,0 5/32"	4,8 3/16"
Materiál nitu	Hliník	✓	✓	✓	✓
	Oceľ/med'	✓	✓	✓	✓
	Nehrdzavejúca oceľ	✓	✓	✓	✓

Tabuľka 1

- Nitovací adaptér sa dodáva so štyrmi nitovacími koncovkami na usadzovanie nitov s priemerom tela 2,4 mm (3/32"); 3,2 mm (1/8"); 4,0 mm (5/32"); 4,8 mm (3/16") - obr. 3.

Nitovací adaptér celkom nahrádza nitovačku s vlastným pohonom a vzhľadom na to, že je vrtačka bežnou súčasťou výbavy, je možné mať nitovací adaptér ako doplnujúce príslušenstvo k vrtačke a pritom za nižšiu predajnú cenu, než kompletnú nitovačku s vlastným alebo vzduchovým pohonom.

! VÝSTRAHA

- Pred použitím si prečítajte celý návod na použitie a ponechajte ho priložený pri výrobku, aby sa s ním obsluha mohla oboznámiť. Ak výrobok komukoľvek požičiavate alebo ho predávate, priložte k nemu aj tento návod na použitie. Zamedzte poškodeniu tohto návodu. Výrobca nenesie zodpovednosť za škody či zranenia vzniknuté používaním zariadenia, ktoré je v rozpore s týmto návodom. Pred použitím prístroja sa oboznámte so všetkými jeho ovládacími prvkami a súčasťami. Pred použitím skontrolujte pevné upevnenie všetkých súčastí a skontrolujte, či nejaká časť zariadenia nechýba na svojom mieste, či nie je poškodená alebo zle nainštalovaná. Zariadenie s poškodenými alebo chýbajúcimi časťami nepoužívajte a zaistite jeho opravu či

náhradu v autorizovanom servise značky Extol® – pozrite kapitolu Servis a údržba alebo webové stránky v úvode návodu.

Nastavenie vrtačky

- Vždy nastavte najnižší rýchlostný stupeň otáčok vrtačky, pretože platí, že pri nižších otáčkach je vyššia krútiaca sila. Inak nemusí byť ťažobový moment vrtačky dostatočný.
- Ak má vrtačka možnosť nastavenia pracovného režimu ťažobovania a ťažobový moment nebude dostatočný ani pri nastavení najvyššieho možného ťažobovacieho momentu, nastavte pracovný režim vrtania (symbol vrtáka na prstenci so stupňami krútiaceho momentu) – táto možnosť nastavenia je štandardná pri aku vrtačkách. Ak nebude ťažobový moment dostatočný ani pri nastavení pracovného režimu vrtania, je nutné zvoliť vrtačku s vyšším krútiacim momentom.

! VÝSTRAHA

- **Na pohon nitovacieho adaptéra je neprípustné používať náradie s akýmkoľvek typom príklepu, dôjde k poškodeniu nitovacieho adaptéra.**
- V nižšie uvedenej tabuľke 2 sú uvedené minimálne požiadavky na krútiaci moment pre rozmery trhacích nitov z rôznych materiálov. Ak nie je krútiaci moment uvedený v tabuľke 2 pre daný rozmer trhacieho nitu dostatočný, použite náradie s vyšším krútiacim momentom, pretože uvádzané hodnoty krútiaceho momentu na náradí nemusia byť presné.

Velikost nýtu / Materiál	2,4 mm	3,2 mm	4,0 mm	4,8 mm
Hliník (ALU)	2 Nm 1,5 lbf.ft	3 Nm 2,2 lbf.ft	4 Nm 3,0 lbf.ft	6 Nm 4,4 lbf.ft
Oceľ (STEEL)	2 Nm 1,5 lbf.ft	4 Nm 3,0 lbf.ft	5 Nm 3,7 lbf.ft	9 Nm 6,6 lbf.ft
Antikoro (INOX)	3 Nm 2,2 lbf.ft	5 Nm 3,7 lbf.ft	8 Nm 5,9 lbf.ft	12 Nm 8,9 lbf.ft

Tabuľka 2

Maximálne otáčky: < 600 min⁻¹

Pracovná teplota prostredia: -20 až +120 °C.

Používanie nitovacieho adaptéra

! VÝSTRAHA

- Pri používaní nitovacieho adaptéra používajte certifikovanú ochranu zraku, pracovné rukavice polomáčané v nitrile alebo polyuretáne a pracovný odev.

- 1) Šesťhranný hriadel' adaptéra zasuňte dostatočne hlboko do skľučovadlovej hlavy vrtačky a hriadel' pevne zaistite zovretím skľučovadla.
- 2) Jednou rukou uchyťte nitovací adaptér (obr. 4), nastavte smer otáčania skľučovadlovej hlavy vrtačky doprava a uvedením vrtačky do chodu sa čeluste posunú smerom k vrtačke.
Ak nedôjde k posunu čelustí za chodu vrtačky, na čeluste priľajte vhodným nástrojom, a tým by sa mali dať čeluste do pohybu. Ak budú čeluste vysunuté príliš vpred, nebude možné do adaptéra naskrutkovať nitovaciu koncovku (obr. 8, pozícia 6, 7, 8, 11). Nitovacie koncovky sa líšia dĺžkou podľa priemeru otvoru na zasunutie stopky nitu.
- 3) Do nitovacieho adaptéra naskrutkujte nitovaciu koncovku s číslom, ktoré zodpovedá priemeru tela nitu (pozrite obr. 6). Nit musí byť zvolený vzhľadom na nitovaný materiál zohľadňujúci priemer otvoru a jeho maximálnu hĺbku. Maximálny zdvih nitovacieho adaptéra je 1,7 cm t. j. vzdialenosť Y podľa obr. 5, no táto dĺžka by mala byť vo väčšine prípadov menšia než 1,2 cm. Ak je to nad 1,5 cm, mohlo by to spôsobiť zablokovanie stopky nitu v adaptéri.

Vzťah medzi údajom v palcoch na nitovacom násadci a mm je uvedený v tabuľke 1. Číslo uvedené na nitovacej koncovke musí zodpovedať priemeru tela nitu. Nitovacie koncovky sa líšia dĺžkou podľa priemeru stopky nitu, pre ktoré sú určené z dôvodu nutnosti vyvinutia dostatočného tlaku na čeluste na vytvorenie otvoru s dostatočným priemerom na zasunutie stopky nitu s určitým priemerom. Bez nitovacej koncovky nebude možné stiahnuť nit. Nevhodne zvolená nitovacia koncovka s otvorom môže mať za následok, že odtrhnutá stopka nebude uvoľnená. Nitovaciu koncovku následne zaistite kľúčom (obr. 6).

- 4) Jednou rukou uchyťte nitovací adaptér, nastavte smer otáčania skľučovadlovej hlavy vrtačky doľava a uvedením vrtačky do chodu nechajte čeluste posunúť a prilačiť na nitovaciu koncovku, tým dôjde k vytvoreniu otvoru v čelustiach na zasunutie stopky nitu.
- 5) Telo nitu vsuňte až na doraz po zarážku do otvoru spojovaných materiálov, pozrite obr. 7. Pre správne spojenie je nutné, aby nit bol v otvore usadený kolmo! Pri pridržovaní nitu rukou trñ nitu zasuňte do nitovacej koncovky adaptéra.
- 6) Potom uchyťte jednou rukou nitovací adaptér a otáčaním skľučovadlovej hlavy doprava stiahnite nit, kým nedôjde k odtrhnutiu stopky nitu (pozrite obr. 7).

! UPOZORNENIE

- Práca s nitovacím nadstavcom pre trhacie nitu vyžaduje správnu kontrolu a použitie primeranej sily. Pri práci s nitovacím nadstavcom je potrebné dbať na primerané/adekvátne použitie sily/krútiaceho momentu vrátane správnych otáčok. Toto platí najmä v poslednej fáze pri dotiahnutí najmä najväčších nitov, keď pred odtrhnutím stopky odporúčame znížiť otáčky.
- 7) Odtrhnutú stopku nitu z čelustí vysuňte zmenou smeru otáčania skľučovadlovej hlavy vrtačky doľava a prirazením čelustí na nitovaciu koncovku. Odtrhnutý trñ by mal z čelustí adaptéra samovoľne vypadnúť.

Bezpečnostné pokyny

- Pracujte na dobre osvetlenom pracovnom mieste.
- Zaujmite stabilný pracovný postoj.
- Udržujte ruky a všetky časti tela v dostatočnej vzdialenosti a v bezpečnom mieste od pracovného miesta.
- Zaistite, aby sa do blízkosti pracovného miesta nedostali visiace voľné časti oblečenia, retiazky, dlhé vlasy, rukavice a pod., pretože môže dôjsť k ich zachyteniu nitom.

- Nitovačku nepoužívajte na upevňovanie elektrických vedení, pretože môže dôjsť k poškodeniu izolácie vodičov a životu nebezpečné napätie môže byť privedené na kovové súčasti náradia, čo môže viesť k úrazu obsluhy elektrickým prúdom.

Čistenie a údržba

- Pred čistením a údržbou odoberte nitovací adaptér z vrtačky. Nitovací adaptér sa dodáva premazaný z výroby. Raz za rok alebo častejšie adaptér demontujte a premažte strojovou vazelinou.
- Na čistenie nepoužívajte žiadne organické rozpúšťadlá či korozívne čistiace prostriedky.
- V prípade potreby záručnej opravy výrobku sa obráťte na obchodníka, u ktorého ste výrobok kúpili, a ktorý zaistí opravu v autorizovanom servise značky Extol®. Pre pozáručnú opravu sa obráťte priamo na autorizovaný servis značky Extol® (servisné miesta nájdete na webových stránkach v úvode návodu).
- Z bezpečnostných dôvodov a z dôvodu uplatnenia záruky môžu byť na opravu použité výhradne originálne diely od výrobcu.
- V prípade, že došlo k uviaznutiu odtrhutej stopky nitu v čelustiach, je nutné odskrutkovať najprv maticu 4, potom časť 3 a následne časť 11 podľa obr. 8. V časti 12 sú uložené 3 kusy čelustí (časť 13), ktoré sa musia vložiť späť do časti 12 v zobrazenej orientácii podľa obr. 8.

Skladovanie

- Nitovací adaptér skladujte na suchom mieste mimo dosahu detí. Nitovací adaptér chráňte pred dažďom a vlhkosťou.

Záruka a servis

- V prípade potreby záručnej opravy výrobku sa obráťte na obchodníka, u ktorého ste výrobok kúpili, a ktorý zaistí opravu v autorizovanom servise značky Extol®. Pre pozáručnú opravu sa obráťte priamo na autorizovaný servis značky Extol® (servisné miesta nájdete na webových stránkach v úvode návodu).

- **Na výrobok sa vzťahuje záruka 2 roky od dátumu predaja podľa zákona. Ak o to požiadate kupujúci, je predávajúci povinný kupujúcemu poskytnúť záručné podmienky (práva z chybného plnenia) v písomnej forme.**

- Bezplatná záručná oprava sa vzťahuje iba na výrobné chyby výrobku (skryté a vonkajšie) a nevzťahuje sa na opotrebenie výrobku v dôsledku nadmernej záťaže či bežného používania alebo na poškodenie výrobku spôsobené nesprávnym používaním.

- V prípade sporu medzi kupujúcim a predávajúcim vo vzťahu kúpnej zmluvy, ktorý sa nepodarilo medzi stranami urovať priamo, má kupujúci právo obrátiť sa na obchodnú inšpekciu ako subjekt mimosúdneho riešenia spotrebiteľských sporov. Na webových stránkach obchodnej inšpekcie je odkaz na záložku „ADR – mimosúdne riešenie sporov“.

Technický výkres (obr. 8)

HU

Bevezető

Tisztelt Vevő!

Köszönjük Önnek, hogy megvásárolta a Fortum® márka termékét!

Kérdéseivel forduljon a vevőszolgálatunkhoz és a táncásadó központunkhoz:

www.fortum.hu

Fax: (1) 297-1270 Tel: (1) 297-1277

Gyártó: Madal Bal a. s.

Průmyslová zóna Příluky 244, 760 01 Zlín Cseh Köztársaság

Forgalmazó: Madal Bal Kft.

1173 Budapest, Régióváros köz 2. (Magyarország)

Kiadás dátuma: 28. 7. 2020

⚠ FIGYELMEZTETÉS!

- A szegecselő adaptert tilos bármilyen ütve csavarozó vagy fúró (impact) gépbe befogni és ilyen üzemmódban működtetni!
- Ne használjon nagyobb szegecsket, mint ami a használati útmutatóban meg van adva, illetve amelyekhez a szegecselő adapterhez mellékeljük a szegecselő végeket (nosepieces).
- A popszegecselő adapter használata folyamatos figyelmet és megfelelő erőt igényel. A popszegecselő adapter használata közben megfelelő módon kell a forgatónyomatékat és a fordulatszámot beállítani a fúrógépen. Ez különösen fontos nagyobb átmérőjű szegecs használata közben, amikor a szegecselés végén csökkenteni kell a fordulatszámot, ellenkező esetben a szegecselő adaptert erősen terhelt részei meghibásodhatnak. A túl nagy erő (forgatónyomaték) használata miatt meghibásodott adapter alkatrészekre a garancia nem vonatkozik.

A készülék jellemzői és rendeltetése

- A Fortum® 4770651 profi szegecselő adapter (1. ábra), amelyet akkus vagy elektromos fúrógép tokmányába befogva alumínium, acél, vagy rozsdamentes acél popszegecskel való szegecseléshez lehet használni. A használható szegecs anyagait és átmérőit lásd az 1 táblázatban. A szegecselő adapter maximális lökete 1,7 cm (a 2. ábrán az Y méret), de a löket a gyakorlatban általában 1,2 cm alatt van. A szegecs teljes hossza 30 mm is lehet.

Szegecs- lást átmérő	(mm) (")	2,4	3,2	4,0	4,8
		3/32"	1/8"	5/32"	3/16"
Szegecs anyaga	Alumínium	✓	✓	✓	✓
	Acél / réz	✓	✓	✓	✓
	Rozsdamentes acél	✓	✓	✓	✓

1. táblázat

- A szegecselő adapterhez négy darab fej is tartozik a szegecs befogásához: 2,4 mm (3/32"); 3,2 mm (1/8"); 4,0 mm (5/32"); 4,8 mm (3/16") - 3. ábra.

A szegecselő adapter teljes mértékben helyettesíti a szegecselő fogót. Mivel fúrógépe szinte mindenkinek van, a szegecselő adapter megvásárlása olcsóbb megoldás, mint valamilyen szegecselőfogó megvásárlása, így a szegecselő adapter a fúrógép tartozékaként helyettesíti a drágább szegecselő készülékeket (pl. a pneumatikus szegecselőt).

⚠ FIGYELMEZTETÉS!

- A termék használatba vétele előtt a jelen útmutatót olvassa el, és azt a termék közelében tárolja, hogy más felhasználók is el tudják olvasni. Amennyiben a terméket eladja vagy kölcsönadja, akkor a termékkel együtt a jelen használati útmutatót is adja át. A használati útmutatót védje meg a sérülésektől. A gyártó nem vállal felelősséget a termék rendeltetésétől vagy a használati útmutatótól eltérő használata miatt bekövetkező károkért. A készülék első használatba vétele előtt ismerkedjen meg alaposan a működtető elemekkel és a tartozékokkal. A használatba vétel előtt mindig ellenőrizze le a készülék és tartozékai, valamint a védő és biztonsági elemek sérülésmentességét, a készülék

helyes összeszerelését. Amennyiben sérülést vagy hiányt észlel, akkor a készüléket ne használja. A készüléket Extol® márkaszervizben javítsa meg, illetve itt vásárolhat a készülékhez pótalkatrészeket (lásd a karbantartás és szerviz fejezetben, továbbá a weblapunkon).

A fúrógép beállítása

- A fúrógépet a legalacsonyabb fordulatszám fokozatra állítsa be, mivel alacsony fordulatszámhoz nagyobb forgatónyomaték tartozik. Ellenkező esetben a fúrógép forgatónyomatéka nem lesz elegendő a szegecseléshez.
- Amennyiben a fúrógépen beállítható a forgatónyomaték is, de a legnagyobb forgatónyomaték sem elegendő a szegecseléshez, akkor a fúrógépen fúrás üzemmódot állítson be (általában fúró jellel van megjelölve a forgatónyomaték beállító gyűrűn). Amennyiben a fúrógép fúrás üzemmódban sem tudja biztosítani a megfelelő forgatónyomatékat a szegecseléshez, akkor használjon másik fúrógépet (nagyobb forgatónyomatékkal).

⚠ FIGYELMEZTETÉS!

- A szegecselő adapter használata közben ütvefúrást beállítani tilos! Ellenkező esetben a szegecselő adapter meghibásodik.**
- Az alábbi 2. táblázat tartalmazza a különböző popszegecs méretekhez tartozó minimális forgatónyomatékokat. Amennyiben a 2. táblázatban feltüntetett forgatónyomaték nem elegendő az adott méretű szegecs szereléséhez, akkor használjon nagyobb forgatónyomatékat leadó gépet, mivel a gépeken feltüntetett forgatónyomatékok nem mindig felelnek meg a tényleges értékeknek.

Szegecs méret / Anyag	2,4 mm	3,2 mm	4,0 mm	4,8 mm
Alumínium (ALU)	2 Nm 1,5 lbf.ft	3 Nm 2,2 lbf.ft	4 Nm 3,0 lbf.ft	6 Nm 4,4 lbf.ft
Acél (STEEL)	2 Nm 1,5 lbf.ft	4 Nm 3,0 lbf.ft	5 Nm 3,7 lbf.ft	9 Nm 6,6 lbf.ft
Rozsdamentes acél (INOX)	3 Nm 2,2 lbf.ft	5 Nm 3,7 lbf.ft	8 Nm 5,9 lbf.ft	12 Nm 8,9 lbf.ft

2. táblázat

Maximális fordulatszám: < 600 f/p

Üzemi környezeti hőmérséklet: -20 és +120°C között.

A szegecselő adapter használata

⚠ FIGYELMEZTETÉS!

- A szegecselő adapter használata közben viseljen védőszemüveget, (nitrilbe vagy poliuretánba mártott) védőkesztyűt, valamint munkaruhát.

- Az adapter hatlapú tengelyét fogja be jó mélyen a tokmányba, majd a tokmányt jól húzza meg.**
- Az egyik kezével fogja meg a szegecselő adaptert (4. ábra), a fúrógépen állítson be jobbos forgásirányt, majd nyomja meg a fúrógép működtető kapcsolóját. Az adapter pofái a fúrógép felé mozdulnak el (kinyílnak).**
Ha a pofák nem nyílnak ki, akkor azokat egy szerszámmal nyomja meg, ami után a pofák biztosan kinyílnak. Ha a pofák túlságosan ki vannak tolvá, akkor a szegecselő fejet (8. ábra, 6, 7, 8, 9 tételek) nem lehet az adapterbe csavarozni. A szegecselő fejek hossza különböző, és a szegecsszár átmérőtől függenek.
- A szegecselő adapterbe azt a szegecselő fejet csavarozza be, amelyet az adott szegecspalást átmérőhöz kell használni (lásd. a 6. ábrát). A szegecset a szegecselendő anyagtól, a furat átmérőjétől, és a szegecselés maximális mélységétől függően kell megválasztani. A szegecselő adapter maximális lökete 1,7 cm (az 5. ábrán az Y méret), de a löket a gyakorlatban általában 1,2 cm alatt van. Ha a löket 1,5 cm-nél nagyobb, akkor a szegecsszár az adapterben marad.**

A colban és milliméterben megadott méretek kapcsolata a 2. táblázatban látható. A szegecselő fejen található méret feleljen meg a szegecs palást átmérőjének. A szegecselő fejek hossza különböző, és a szegecsszár átmérőtől függenek. A szegecselő fej nyomja a pofákat, és megfelelő méretű átmérőt hoz létre ahhoz, hogy a szegecsszárat az adapterbe lehessen fogni. A szegecselő fej nélkül nem lehet a szegecselést végrehajtani. Nem megfelelően megválasztott szegecselő fej esetén a kiszakadt szárat a pofák nyomása nem

szabadítja ki. A szegecselő fejet kulccsal rögzítse az adapterben (6. ábra).

- Az egyik kezével fogja meg a szegecselő adaptert, a fúrógépen állítson be balos forgásirányt, majd nyomja meg a fúrógép működtető kapcsolóját. A pofák előre mozdulnak el, majd a szegecselő fejek ütközve létrejön a szegecs szár befogásához szükséges átmérő.**
- A szegecset (a szegecs fejét) ütközésig nyomja rá a szegecselendő darab felületére (lásd a 7. ábrát). A szegecselés akkor lesz jó minőségű, ha a szegecset merőlegesen dugja a furatba! A szegecset fogja az egyik kezével, majd a szegecselő adaptert húzza rá a szegecs szárára.**
- Az egyik kezével fogja meg a szegecselő adaptert, majd a fúrógépen állítson be jobbos forgásirányt, és addig működtesse a fúrógépet, amíg a szegecs szára ki nem szakad a szegecsből (lásd a 7. ábrát).**
- A kiszakított szár kivételéhez a fúrógépen állítson be balos forgásirányt, a pofák nekiütözköznének a szegecselő fejnek. A szár kiesik (vagy kis erővel kihúzható) az adapterből.**

⚠ FIGYELMEZTETÉS!

- A popszegecselő adapter használata folyamatos figyelmet és megfelelő erőt igényel. A popszegecselő adapter használata közben megfelelő módon kell a forgatónyomatékat és a fordulatszámot beállítani a fúrógépen. Ez különösen fontos nagyobb átmérőjű szegecsek használata közben, amikor a szegecselés végén csökkenteni kell a fordulatszámot.

- Csak jól megvilágított munkahelyen dolgozzon.
- Álljon stabilan a lábán.
- A kezét és a testét tartsa kellő távolságra a megmunkálás helyétől.
- A laza ruhát, a lógó ékszereket, vagy a hosszú hajat stb. a készülék mozgó alkatrészei elkapathatják. Ezeket tartsa távol a szegecselőtől.

Biztonsági utasítások

- A szegecselőt elektromos vezetékek közvetlen rögzítéséhez használni tilos, ugyanis a szegecsek a vezetékben hozzáérhetnek a vezető szálakhoz és áramütést okozhatnak.

Tisztítás és karbantartás

- A tisztítás és karbantartás megkezdése előtt az szegecselő adaptert vegye ki a fúrógép tokmányából. A szegecselő adaptert a gyártás közben megkentük. Évente egyszer a szegecselő adaptert szerelje szét és kenje meg vazelinrel.
- A tisztításhoz ne használjon agresszív és korróziót okozó tisztítóanyagokat, vagy oldó- és hígítószerket.
- Ha a termék a garancia ideje alatt meghibásodik, akkor forduljon az eladó üzlethez, amely a javítást az Extol® márkaszerviznél rendeli meg. A termék garancia utáni javításait az Extol® márkaszervizeknél rendelje meg. A szervizek jegyzékét a honlapunkon találja meg (lásd az útmutató elején).
- Biztonsági okokból a készülék javításához kizárólag csak a gyártótól származó eredeti alkatrészeket szabad használni.
- Amennyiben a szegecs szára az adapterben marad, akkor előbb csavarozza le az anyát (4), majd a menetes perselyt (3), végül a szegecselő fejet (11) - lásd a 8. ábrát. A perselyben (12) 3 darab pofa (13) található, amelyeket a 8. ábrán látható helyzetben kell a perselybe (12) visszatenni.

Tárolás

- A szegecselő adaptert száraz, gyerekektől elzárt helyen tárolja. A szegecselő adaptert védje az esőtől és a nedvességtől.

Garancia és szerviz

- Ha a termék a garancia ideje alatt meghibásodik, akkor forduljon az eladó üzlethez, amely a javítást az Extol® márkaszerviznél rendeli meg. A termék garancia utáni javításait az Extol® márkaszervizeknél rendelje meg. A szervizek jegyzékét a honlapunkon találja meg (lásd az útmutató elején).

- A termékre az eladástól számított 2 év garanciát adunk (a vonatkozó törvény szerint). Amennyiben a vevő tájékoztatást kér a garanciális feltételekről (termékhiba felelősségről), akkor az eladó ezt az információt írásos formában köteles kiadni.

- A garancia csak a rejtett (belső vagy külső) anyaghibákra és gyártási hibákra vonatkozik, a használat vagy a termék nem rendeltetésszerű használatából, túlterheléséből vagy sérüléséből eredő kopásokra és elhasználódásokra, vagy meghibásodásokra nem.

- Amennyiben az eladó és a vevő kapcsolatában jelentkező vitát a felek nem tudják egymás között békés úton elrendezni, akkor a vevőnek joga van arra, hogy a Fogyasztóvédelmi Felügyelőséghez forduljon. Ez a szervezet foglalkozik a fogyasztóvédelmi ügyekkel. További információkat a Fogyasztóvédelmi Felügyelőség honlapján talál.

Robbantott ábra (8. ábra)

DE

Einleitung

Sehr geehrter Kunde,

wir bedanken uns für Ihr Vertrauen, dass Sie der Marke Fortum® durch den Kauf dieses Produktes geschenkt haben.

Im Falle von jeglichen Fragen wenden Sie sich bitte an unseren Kunden- und Beratungsservice:

www.fortum.cz
servis@madalbal.cz

Hersteller: Madal Bal a. s.

Průmyslová zóna Příluky 244, 76001 Zlín,
Tschechische Republik

Herausgegeben am: 28. 7. 2020

HINWEIS

- Es ist strengstens verboten, einen Nietadapter mit irgendeinem Schlagwerkzeug (Hammerwerkzeug) zu verwenden!
- Verwenden Sie keine anderen Größen von Nieten, als die in den Anweisungen angegeben sind und zu denen die Nietenden (nosepieces) zusammen mit dem Nietadapter geliefert wurden.
- Die Arbeit mit dem Nietadapter für Nietmuttern erfordert eine ordnungsgemäße Kontrolle und die Anwendung einer angemessenen Kraft. Bei der Arbeit mit dem Nietaufsatz muss darauf geachtet werden, dass eine angemessene Kraft / Drehmoment einschließlich der richtigen Geschwindigkeit verwendet wird. Dies gilt insbesondere in der letzten Phase beim Anziehen vor allem von größten Nieten, wo wir empfehlen, die Geschwindigkeit vor dem Abreißen des Dorns zu verringern, um die am stärksten belasteten Teile des Nietaufsatzes nicht zu beschädigen. Daher kann die Anwendung unverhältnismäßiger Kraft kein Grund sein, einen Reklamationsanspruch auf einen Nietadapter anzuerkennen.

Charakteristik – Verwendungszweck

- Der Profi-Nietadapter Fortum® 4770651 ist nach dem Spannen in den Spannkopf einer Akku- oder elektrischen Bohrmaschine zur Verwendung als Nietgerät zum Setzen von Blindnieten aus Aluminium (Abb. 1), Stahl und Edelstahl mit Schaftdurchmesser nach der nachstehenden Tabelle Nr. 1 bestimmt. Der maximale Hub des Nietadapters beträgt 1,7 cm, d.h. Entfernung Y nach Abb. 2, wobei jedoch dieser Abstand in den meisten Fällen kleiner als 1,2 cm sein sollte. Die Gesamtlänge vom Nietenschaft kann bis zu 30 mm betragen.

Durchmesser vom Nietenschaft	(mm) (")	2,4	3,2	4,0	4,8
		3/32"	1/8"	5/32"	3/16"
Nietenmaterial	Aluminium	✓	✓	✓	✓
	Stahl/Kupfer	✓	✓	✓	✓
	Edelstahl	✓	✓	✓	✓

Tabelle 1

- Der Nietadapter wird zusammen mit vier Nietaufsätzen zum Setzen von Nieten mit Schaftdurchmesser 2,4 mm (3/32"); 3,2 mm (1/8"); 4,0 mm (5/32"); 4,8 mm (3/16") geliefert - Abb. 3.

Die Nietadapter ersetzt ein Nietgerät mit eigenem Antrieb vollkommen, und da eine Bohrmaschine ein geläufiges Ausstattungsmerkmal ist, kann man den Nietadapter als ergänzendes Zubehör zur Bohrmaschine zu einem günstigeren Preis besitzen, als ein komplettes Nietgerät mit eigenem oder pneumatischem Antrieb.

WARNUNG

- Lesen Sie vor dem Gebrauch die komplette Bedienungsanleitung und halten Sie diese in der Nähe des Gerätes, damit sich der Bediener mit ihr vertraut machen kann. Falls Sie das Produkt jemandem ausleihen oder verkaufen, legen Sie stets diese Bedienungsanleitung bei. Verhindern Sie die Beschädigung dieser Bedienungsanleitung. Der Hersteller trägt keine Verantwortung für Schäden oder Verletzungen infolge vom Gebrauch des Gerätes im Widerspruch zu dieser Bedienungsanleitung. Machen Sie sich vor dem Gebrauch des Gerätes mit allen seinen Bedienelementen und

Bestandteilen vertraut. Überprüfen Sie vor Gebrauch, ob alle Bestandteile fest angezogen sind und ob nicht ein Teil des Gerätes fehlt, beschädigt bzw. falsch installiert sind. Benutzen Sie kein Gerät mit beschädigten oder fehlenden Teilen, sondern stellen Sie seine Reparatur oder Austausch in einer autorisierten Werkstatt der Marke Extol® sicher - siehe Kapitel Service und Instandhaltung oder auf der Webseite am Anfang der Gebrauchsanleitung.

Einstellung der Bohrmaschine

- Stellen Sie immer die niedrigste Drehzahl der Bohrmaschine ein, da das Drehmoment bei niedrigeren Drehzahlen höher ist. Andernfalls ist das Anzugsmoment der Bohrmaschine möglicherweise nicht ausreichend.
- Wenn die Bohrmaschine die Möglichkeit hat, den Anzugsbetriebsmodus einzustellen, und das Anzugsdrehmoment selbst beim Einstellen des höchstmöglichen Stufe nicht ausreicht, stellen Sie den Bohrbetriebsmodus ein (Bohrersymbol am Drehmomentstufenring) - diese Einstellung ist Standard für Akku-Bohrer. Wenn das Anzugsmoment auch beim Einstellen der Bohrbetriebsart nicht ausreicht, muss eine Bohrmaschine mit einem höheren Drehmoment ausgewählt werden.

WARNUNG

- **Es ist nicht zulässig, Werkzeuge mit irgendwelchen Stößen zum Antreiben des Nietadapters zu verwenden, da der Nietadapter beschädigt wird.**
- In der nachstehenden Tabelle Nr. 2 sind die Mindestanforderungen an das Drehmoment für die jeweiligen Abmessungen der Blindnieten aus verschiedenen Werkstoffen angegeben. Ist das für die jeweilige Abmessung des Blindnieten in der Tabelle Nr. 2 angeführte Drehmoment nicht ausreichend, verwenden Sie ein Werkzeug mit einem höheren Drehmoment, da die am Werkzeug angeführten Drehmomentwerte nicht genau sein müssen.

Nietgröße / Material	2,4 mm	3,2 mm	4,0 mm	4,8 mm
Aluminium (ALU)	2 Nm 1,5 lbf.ft	3 Nm 2,2 lbf.ft	4 Nm 3,0 lbf.ft	6 Nm 4,4 lbf.ft
Stahl (STEEL)	2 Nm 1,5 lbf.ft	4 Nm 3,0 lbf.ft	5 Nm 3,7 lbf.ft	9 Nm 6,6 lbf.ft
Edelstahl (INOX)	3 Nm 2,2 lbf.ft	5 Nm 3,7 lbf.ft	8 Nm 5,9 lbf.ft	12 Nm 8,9 lbf.ft

Tabelle 2

Maximale Drehzahl: < 600 min⁻¹

Arbeitstemperatur der Umgebung: -20 bis +120°C.

Anwendung des Nietadapters

! WARNUNG

- Benutzen Sie beim Einsatz des Nietadapters einen zertifizierten Augenschutz, nitril- oder polyurethangetauchte Arbeitshandschuhe und Arbeitskleidung.

- Schieben Sie die Sechskantwelle des Adapters ausreichend tief in den Spannkopf der Bohrmaschine hinein und sichern Sie die Welle durch festes Spannen vom Spannkopf.**
- Halten Sie mit einer Hand den Nietadapter fest (Abb. 4), stellen Sie eine Rechtsdrehung des Spannkopfs ein und durch Inbetriebsetzung der Bohrmaschine verschieben sich die Backen in Richtung zur Bohrmaschine.**
Sollten sich die Backen während des Bohrmaschinenbetriebs nicht verschieben, drücken Sie auf die Backen mit einem geeigneten Werkzeug, wodurch sie sich in Bewegung setzen sollten. Sind die Backen zu sehr nach vorn geschoben, kann man den Nietaufsatz nicht in den Nietadapter einschrauben (Abb. 8, Position 6, 7, 8, 11). Die Nietaufsätze unterscheiden sich in ihrer Länge nach dem Bohrungsdurchmesser zum Einschieben des Nietschafts.
- Schrauben Sie in den Nietadapter den Nietaufsatz ein, dessen Nummer dem Durchmesser des Nietschafts entspricht (siehe Abb. 6). Der Blindniet ist im Hinblick zum genieteten Werkstoff zu wählen, wobei der Bohrungsdurchmesser und seine**

maximale Tiefe zu berücksichtigen sind. Der maximale Hub des Nietadapters beträgt 1,7 cm, d.h. Entfernung Y nach Abb: 5, wobei jedoch dieser Abstand in den meisten Fällen kleiner als 1,2 cm sein sollte. Beträgt er mehr als 1,5 cm, kann dies eine Verkantung des Blindnietschafts im Adapter zur Folge haben.

Das Verhältnis zwischen der Angabe in Zoll auf dem Nietadapter und mm ist in der Tabelle Nr. 1 angeführt. Die auf dem Nietadapter angeführte Zahl muss dem Durchmesser vom Blindnietschaft entsprechen. Die Nietaufsätze unterscheiden sich in ihrer Länge je nach Durchmesser vom Blindnietschaft, für den sie wegen der Ausübung vom ausreichenden Druck auf die Backen zwecks Erstellung einer Bohrung mit ausreichendem Durchmesser zum Einschieben vom Blindnietschaft mit dem jeweiligen Durchmesser bestimmt sind. Ohne den Nietaufsatz kann der Blindniet nicht abgezogen werden. Ein falsch ausgewählter Nietaufsatz mit einem Loch kann dazu führen, dass sich der abgerissene Schaft nicht gelöst wird. Sichern Sie den Nietaufsatz anschließend mit dem Schlüssel (Abb. 6).

- Halten Sie mit einer Hand den Nietadapter fest, stellen Sie eine Linksdrehung des Spannkopfs ein und durch Inbetriebsetzung der Bohrmaschine lassen Sie die Backen verschieben und auf den Nietaufsatz drücken, wodurch eine Öffnung zwischen den Backen zum Einlegen des Nietschafts gebildet wird.**
- Schieben Sie den Nietschaft bis zum Anschlag in die Bohrung der zu verbindenden Teile hinein, siehe Abb. 7. Für eine richtige Verbindung ist es notwendig, dass der Niet in der Bohrung rechtwinklig steckt! Halten Sie den Niet mit der Hand fest und schieben ihn in den Nietaufsatz des Adapters hinein.**
- Halten Sie danach den Nietadapter mit einer Hand fest und ziehen Sie durch Drehen des Spannkopfs nach rechts den Niet ab, bis sein Schaft abreißt (siehe Abb. 7).**

! HINWEIS

- Das Arbeiten mit dem Nietaufsatz für Blindnieten erfordert eine ordnungsgemäße Kontrolle und die Anwendung einer angemessenen Kraft. Bei der Arbeit mit dem Nietaufsatz muss darauf geachtet werden, dass eine angemessene Kraft / Drehmoment einschließlich der richtigen Drehzahl angewendet wird. Dies gilt insbesondere in der letzten Phase beim Anziehen vor allem von größten Nieten, wo wir empfehlen, die Geschwindigkeit vor dem Abreißen des Dorns zu verringern.

- Schieben Sie den abgerissenen Nietschaft durch Änderung der Drehrichtung vom Bohrmaschinenspannkopf nach links und Anschlagen der Backen auf den Nietaufsatz aus den Backen heraus. Der abgerissene Nietschaft sollte aus den Adapterbacken frei herausfallen.**

Sicherheitshinweise

- Arbeiten Sie an einem gut beleuchteten Arbeitsplatz.
- Nehmen Sie eine stabile Körperhaltung beim Arbeiten ein.
- Halten Sie Ihre Hände und alle Körperteile in einer ausreichenden Entfernung und an einem sicheren Ort von dem Arbeitsplatz weg.
- Stellen Sie sicher, dass in die Nähe des Arbeitsplatzes keine hängenden losen Kleidungsstücke, Ketten, lange Haare, Handschuhe u. ä. kommen, denn diese können vom Niet mitgerissen werden.
- Verwenden Sie das Nietgerät nicht zur Befestigung von elektrischen Leitungen, da es zur Beschädigung der Leiterisolierung kommen kann und die lebensgefährliche Spannung kann auf die Metallteile des Gerätes geführt werden, was zu Stromschlagverletzungen des Bedieners führen kann.

Reinigung und Instandhaltung

- Nehmen Sie vor der Reinigung und Wartung den Nietadapter aus der Bohrmaschine heraus. Der Nietadapter wird werkseitig geschmiert geliefert. Einmal im Jahr oder öfter demontieren Sie den Nietadapter und fetten Sie ihn ein.

- Verwenden Sie zur Reinigung keine organischen Lösungsmittel oder korrosionsunterstützende Reinigungsmittel.
- Zwecks einer Garantiereparatur wenden Sie sich an den Händler, bei dem Sie das Produkt gekauft haben, der eine Reparatur in einer autorisierten Servicewerkstatt der Marke Extol® sicherstellt. Im Falle einer Nachgarantiereparatur wenden Sie sich direkt an eine autorisierte Servicewerkstatt der Marke Extol® (die Servicestellen finden Sie unter der in der Einleitung dieser Gebrauchsanweisung angeführten Internetadresse).
- Aus Sicherheits- und Garantiegründen dürfen zur Reparatur ausschließlich Originalersatzteile vom Hersteller benutzt werden.
- Sollte der abgerissene Nietschaft in den Backen hängen bleiben, muss man zuerst die Mutter 4, nach den Teil 3 und anschließend den Teil 11 nach der Abb. 8 abschrauben. Im Teil 12 befinden sich 3 Backenteile (Teil 13), die wieder in den Teil 12 in der abgebildeten Orientierung nach Abb. 8 eingelegt werden müssen.

Lagerung

- Lagern Sie den Nietadapter am trockenen Ort außerhalb der Reichweite von Kindern. Schützen Sie den Nietadapter vor Regen und Feuchtigkeit.

Garantie und Service

- Zwecks einer Garantiereparatur wenden Sie sich an den Händler, bei dem Sie das Produkt gekauft haben, der eine Reparatur in einer autorisierten Servicewerkstatt der Marke Extol® sicherstellt. Im Falle einer Nachgarantiereparatur wenden Sie sich direkt an eine autorisierte Servicewerkstatt der Marke Extol® (die Servicestellen finden Sie unter der in der Einleitung dieser Gebrauchsanweisung angeführten Internetadresse).
- Auf das Produkt bezieht sich eine Garantie von 2 Jahren ab Verkaufsdatum laut Gesetz. Sofern es der Käufer verlangt, ist der Verkäufer verpflichtet, dem Käufer die Garantiebedingungen (Rechte bei mangelhafter Leistung) in Schriftform zu gewähren.**

- Eine kostenlose Garantiereparatur bezieht sich lediglich auf Produktionsmängel des Produktes (versteckte und offensichtliche) und nicht auf den Verschleiß des Produktes infolge einer übermäßigen Beanspruchung oder geläufiger Nutzung oder auf Beschädigungen des Produktes durch unsachgemäße Anwendung.
- Im Falle eines Streits zwischen dem Käufer und Verkäufer auf Grund des Kaufvertrags, der nicht direkt unter den Vertragspartnern geschlichtet werden konnte, hat der Käufer das Recht, sich an die Handelsinspektion als Subjekt für außergerichtliche Auseinandersetzung von Verbraucherstreitigkeiten zu wenden. Auf den Webseiten der Handelsinspektion befindet sich der Link zum Verzeichnis „ADR-außergerichtliche Auseinandersetzung von Streitigkeiten“.

Technische Zeichnung (Abb. 8)

EN

Introduction

Dear customer,

Thank you for the confidence you have shown in the Fortum® brand by purchasing this product.

Contact our customer and consulting centre for any questions at:

www.fortum.cz
service@madalbal.cz

Manufacturer: Madal Bal a. s.
Průmyslová zóna Příluky 244, 76001 Zlín, Czech Republic.

Date of issue: 28. 7. 2020

⚠ ATTENTION

- It is strictly forbidden to use the rivet drill adapter with any type of percussion (impact) power tool!
- Do not use a larger rivet size than is specified in the user's manual and for which the riveting ends (nosepieces) were supplied together with the rivet drill adapter.
- Work with the blind rivet drill adapter requires proper control and the use of appropriate force. When working with the rivet drill adapter, it is necessary to ensure appropriate/adequate use of force/torque including the proper speed. This applies particularly in the last phase when tightening namely larger rivets prior to tearing off the mandrel where it is recommended to reduce the speed to prevent damaging to most strained parts of the rivet drill adapter. Using inappropriate force cannot, therefore, form grounds for acknowledgement of a return claim of the rivet drill adapter.

Description – purpose of use

- The Fortum® 4770651 Professional Rivet Drill Adapter is designed to be clamped in the chuck head of a cordless drill (fig. 1) or electric drill and used as a riveter for placing blind rivets from aluminium, steel and stainless steel with a body diameter listed in Table 1 below. The maximum lift of the rivet drill adapter is 1.7 cm, i.e. distance Y in fig. 2, however, this distance should be less than 1.2 cm in most cases. The total length of the rivet may be up to 30 mm.

Rivet body diameter	(mm) (")	2.4	3.2	4.0	4.8
		3/32"	1/8"	5/32"	3/16"
Material of the rivet	Aluminium	✓	✓	✓	✓
	Steel/copper	✓	✓	✓	✓
	Stainless steel	✓	✓	✓	✓

Table 1

- The rivet drill adapter is supplied with four riveting ends (nosepieces) for placing rivets with body diameters of 2.4 mm (3/32"); 3.2 mm (1/8"); 4.0 mm (5/32"); 4.8 mm (3/16") - fig. 3.

The rivet drill adapter fully replaces a self-powered riveter and since a drill is a standard piece of equipment, one can have the rivet drill adapter as an supplementary drill accessory at a lower purchase price than a complete self-powered or pneumatic riveter.

⚠ WARNING

- Carefully read the entire user's manual before first use and keep it with the product so that the user can become acquainted with it. If you lend or sell the product to somebody, include this user's manual with it. Prevent this user's manual from being damaged. The manufacturer takes no responsibility for damages or injuries arising from use of the device that is in contradiction to this user's manual. Acquaint yourself with all the control elements and parts of the tool before using it. Before using, first check that all parts are firmly attached and check that no part of the tool is missing from its place or damaged or incorrectly installed. Do not use a tool with damaged or missing parts and have it repaired or replaced at an authorised service centre for the Extol® brand - see chapter Servicing and maintenance, or the website address at the introduction to this user's manual.

Configuring the drill

- Always set the lowest speed level on the drill, since it applies that torque is greater at lower speeds. Otherwise, the tightening torque of the drill may not be sufficient.
- In the event that the drill has a torque adjustment setting and the tightening torque is insufficient even when the highest possible tightening torque is set, then set the drill mode (symbol of a drill bit on the torque adjustment dial) - this setting option is standard on cordless drills. In the event that the tightening torque is insufficient even when the drill mode is set, it is necessary to select a drill with a higher torque.

⚠ WARNING

- **It is forbidden to use power tools with any type of impact (percussion) function to drive the rivet drill adapter as this will damage the rivet drill adapter.**
- Table 2 below lists the minimum torque requirements for the dimensions of blind rivets from various materials. In the event that the torque listed in Table 2 for the dimension of the given blind rivet is insufficient, use a tool with higher torque since the torque values shown on the tool may not necessarily be accurate.

Rivet size / Material	2,4 mm	3,2 mm	4,0 mm	4,8 mm
Aluminium (ALU)	2 Nm 1,5 lbf.ft	3 Nm 2,2 lbf.ft	4 Nm 3,0 lbf.ft	6 Nm 4,4 lbf.ft
Steel (STEEL)	2 Nm 1,5 lbf.ft	4 Nm 3,0 lbf.ft	5 Nm 3,7 lbf.ft	9 Nm 6,6 lbf.ft
Stainless steel (INOX)	3 Nm 2,2 lbf.ft	5 Nm 3,7 lbf.ft	8 Nm 5,9 lbf.ft	12 Nm 8,9 lbf.ft

Table 2

Maximum speed: < 600 min⁻¹

Ambient operating temperature: -20 to +120°C.

Using the rivet drill adapter

⚠ WARNING

- When using the rivet drill adapter, use certified eye protection, work gloves half-dipped in nitrile or polyurethane, and work clothing.

1) Insert the hexagonal shaft of the adapter sufficiently deep into the chuck of the drill and securely tighten by clamping the chuck.

2) Use one hand to hold the rivet drill adapter (fig. 4), set the clockwise rotation direction of the drill chuck and then start the drill to slide the jaws towards the drill.

In the event that the jaws do not move while the drill is running, push on the jaws with a suitable tool, which should set the jaws in motion. If the jaws are extended too far forward, it will not be possible to screw the riveting end (nosepiece) into the adapter (fig. 8, position 6, 7, 8, 11). The rivet end (nosepiece) differs in length based on the hole diameter for the insertion of the pin of the rivet.

3) Into the rivet drill adapter, screw the riveting end (nosepiece) with the number corresponding to the rivet body diameter (see fig. 6). The rivet must be selected to respect the material being riveted, hole diameter and its maximum depth. The maximum lift of the rivet drill adapter is 1.7 cm, i.e. distance Y in fig. 5, however, this length should be less than 1.2 cm in most cases. If it is longer than 1.5 cm, the mandrel of the rivet may become jammed in the adapter.

The relationship between the value in inches on the rivet attachment and millimetres is provided in Table 1. The number shown on the riveting end (nosepiece) must correspond to the rivet body diameter. The riveting ends (nosepieces) differ by the diameter of the pin of the rivet for which they are intended in order to produce sufficient pressure on the jaws to create a hole of a sufficient diameter for the insertion of the pin of the rivet of a certain diameter. It will not be possible to pull the rivet without the riveting end (nosepiece).

Inappropriately selected riveting end (nosepiece) may result in the torn mandrel not being released. Then secure the riveting end (nosepiece) using a wrench (fig. 6).

4) Hold the rivet drill adapter with one hand, set the anti-clockwise rotation direction of the

drill chuck and then start the drill to slide the jaw and push on the riveting end (nosepiece), which will create an opening in the jaws for the insertion of the mandrel of the rivet.

5) Insert the rivet body all the way into the hole in the materials being joined, see fig. 7. To achieve a proper joint, it is necessary for the rivet to be seated vertically in the hole! While holding the rivet in the hand, slide the pin of the rivet into the riveting end (nosepiece) on the adapter.

6) Then hold the rivet drill adapter in one hand and rotate the chuck head clockwise to pull the rivet until the mandrel of the rivet is torn off (see fig. 7).

⚠ ATTENTION

- Work with the blind rivet drill adapter requires proper control and the use of appropriate force. When working with the rivet drill adapter, it is necessary to ensure appropriate/adequate use of force/torque including the proper speed. This applies particularly in the last phase when tightening namely larger rivets prior to tearing off the pin where it is recommended to reduce the speed.

7) Slide the torn off mandrel of the rivet out of the jaws by changing the drill chuck rotation direction to anti-clockwise and push in the jaws on the riveting end (nosepiece). The torn off mandrel should fall out of the jaws of the adapter on its own.

Safety Instructions

- Work in a well lit work location.
- Maintain a stable work posture.
- Keep hands and all body parts in a safe place at a sufficient distance from the work area.
- Make sure that there is no loosely hanging clothing, chains, long hair, gloves, etc. in the vicinity of the work area since they could be caught by the rivet.

- Do not use the rivet for fastening electrical cables because the insulation on the wires could become damaged and life-threatening voltage could be conducted to the metal parts of the tool, which could lead to injury of the user by electrical shock.

Cleaning and maintenance

- Remove the rivet drill adapter from the drill before cleaning and maintenance. The rivet drill adapter is supplied factory lubricated. Once per year or more often, disassemble the adapter and lubricate it using industrial Vaseline.
- Do not use any organic solvents or corrosive cleaning products for cleaning.
- For warranty repairs of the product, please contact the vendor from whom you purchased the product and they will organise repairs at an authorised service centre for the Extol® brand. For a post warranty repair, please contact the authorised service centre of the Extol® brand directly (you will find the repair locations at the website at the start of this user's manual).
- For safety reasons and for reason of exercising the warranty, exclusively original parts of the manufacturer may be used for repairs.
- In the event that a torn mandrel of the rivet becomes jammed in the jaws, it is necessary to first screw out nut 4, then part 3 and finally part 11 according to fig. 8. Part 12 contains 3 jaw pieces (part 13), which must be reinserted into part 12 in the orientation shown in fig. 8.

Storage

- Store the rivet drill adapter in a dry place, out of the reach of children. Protect the rivet drill adapter from rain and moisture.

Warranty and service

- For warranty repairs of the product, please contact the vendor from whom you purchased the product and they will organise repairs at an authorised service centre for the Extol® brand. For a post warranty repair, please contact the authorised service centre of the Extol® brand directly (you will find the repair locations at the website at the start of this user's manual).
- **The product is covered by a 2-year guarantee from the date of sale according to law. If requested by the buyer, the seller is obliged to provide the buyer with the warranty conditions (rights relating to faulty performance) in written form.**
- Free warranty repairs relate only to manufacturing defects on the product (hidden and external) and do not relate to the wear of the product as a result of excessive load or normal use or damage of the product caused by incorrect use.
- In the event of a dispute between the buyer and the vendor in respect to the purchase contract that was not resolved directly between the parties, the buyer has the right to the trade inspection authority for an out-of-court settlement of the a consumer dispute. At the website of the trade inspection authority there is a link to the tab „ADR-amicable dispute resolution“.

Technical drawing (fig. 8)

Introduzione

Gentile cliente,

La ringraziamo per la fiducia dimostrata nei confronti del marchio Fortum® con l'acquisto di questo prodotto.

Per qualsiasi domanda, La invitiamo a contattare il nostro centro di assistenza clienti e consulenza ai seguenti indirizzi:

www.fortum.cz
service@madalbal.cz

Azienda produttrice: Madal Bal a. s.
Průmyslová zóna Příluky 244, 76001 Zlín, Repubblica Ceca.

Data di pubblicazione: 28/ 7/ 2020

⚠ AVVERTENZA

- È severamente proibito utilizzare un adattatore per rivettatura con qualsiasi tipo di utensile elettrico!
- Non utilizzare rivetti di dimensioni maggiori di quelle specificate nelle istruzioni e per le quali le estremità dei rivetti (nosepieces) sono state fornite nella confezione insieme all'adattatore per rivettatura.
- Le operazioni con l'estensione per rivettatura per rivetti a strappo richiede un controllo adeguato e l'uso di una forza adeguata. Durante le operazioni svolte con l'adattatore per rivettatura, è necessario prestare attenzione a utilizzo della forza/coppia e la velocità corretti. Ciò è valido particolarmente nell'ultima fase di serraggio, soprattutto dei rivetti più grandi, quando si consiglia di ridurre la velocità prima di strappare il mandrino, per non danneggiare le parti più caricate dell'estensione di rivettatura. Pertanto, l'uso di una forza inadeguata non può essere un motivo per accettare il reclamo dell'adattatore per rivettatura.

Descrizione – Uso previsto

- Adattatore professionale per rivettatura Fortum® 4770651, quando bloccato nella testa del mandrino di un trapano a batteria (fig. 1), trapano elettrico, è destinato all'uso come macchina rivettatrice per fissare rivetti a strappo in alluminio, acciaio e acciaio inossidabile con il diametro del corpo (stelo) indicato nella Tabella 1 di seguito. La corsa massima dell'adattatore per rivettatura è di 1,7 cm, ovvero la distanza Y secondo la Fig. 2, ma questa distanza nella maggior parte dei casi dovrebbe essere inferiore a 1,2 cm. La lunghezza totale del corpo del rivetto può essere fino a 30 mm.

Diametro del corpo rivetto	(mm) (")	2,4	3,2	4,0	4,8
		3/32"	1/8"	5/32"	3/16"
Materiale del rivetto	Alluminio	✓	✓	✓	✓
	Acciaio/rame	✓	✓	✓	✓
	Acciaio inossidabile	✓	✓	✓	✓

Tabella 1

- Adattatore per rivettatura è completo di quattro estremità per rivetti per fissare i rivetti con un diametro del corpo di 2,4 mm (3/32"); 3,2 mm (1/8"); 4,0 mm (5/32"); 4,8 mm (3/16") - fig. 3.

Questo adattatore da trapano a rivettatrice sostituisce completamente una rivettatrice auto-alimentata e poiché un trapano è un utensile standard, è possibile acquistare l'adattatore come accessorio supplementare a un prezzo inferiore rispetto a quello di una rivettatrice completa auto-alimentata o pneumatica.

⚠ AVVERTENZA

- Leggere attentamente l'intero manuale d'uso prima del primo utilizzo e conservarlo insieme al prodotto in modo che l'utilizzatore possa acquisire familiarità con esso. Nel caso in cui il prodotto sia prestato o venduto, consegnare anche questo manuale d'uso. Evitare che questo manuale d'uso venga danneggiato. Il produttore non si assume alcuna responsabilità per danni o lesioni personali derivanti da un utilizzo del prodotto non conforme alle istruzioni contenute in questo manuale d'uso. Prima di utilizzare l'utensile, è necessario acquisire familiarità con tutti i suoi elementi di controllo e le sue parti. Prima dell'uso, verificare che tutte le parti dell'utensile siano saldamente fissate e controllare che non vi siano parti mancanti, danneggiate o installate in modo errato. Non

utilizzare un utensile se presenta parti danneggiate o mancanti e farlo riparare o sostituire presso un centro di assistenza autorizzato per il marchio Extol® (vedere il capitolo Sicurezza e manutenzione o l'indirizzo del sito web riportato nell'introduzione di questo manuale d'uso).

Impostazione del trapano

- Impostare sempre la velocità più bassa del trapano, poiché vale che con inferiore numero di giri la coppia di serraggio è maggiore. In caso contrario, la coppia di serraggio del trapano potrebbe non essere sufficiente.
- Se il trapano consente impostazione della modalità operativa di serraggio e la coppia di serraggio non sarà sufficiente anche quando si imposta la coppia di serraggio più alta possibile, impostare la modalità operativa di foratura (simbolo del trapano sull'anello del gradino di coppia) – questa modalità è standard per i trapani a batteria. Se la coppia di serraggio non è sufficiente anche quando viene impostata la modalità operativa di foratura, è necessario selezionare una punta con una coppia maggiore.

⚠ AVVERTENZA

- **Non è consentito utilizzare utensili con alcun tipo di percussione per azionare l'adattatore per rivettatura, l'adattatore potrebbe essere danneggiato.**
- Nella Tabella 2 sono elencati i valori di coppia minimi richiesti per le varie misure di rivetti a strappo di vari materiali. Nel caso in cui la coppia indicata nella Tabella 2 per la misura del rivetto a strappo dato non sia sufficiente, utilizzare un utensile con una coppia più elevata, poiché i valori di coppia indicati sull'utensile potrebbero non essere necessariamente precisi.

Misura del rivetto / Materiale	2,4 mm	3,2 mm	4,0 mm	4,8 mm
Alluminio (ALL)	2 Nm 1,5 lbf.ft	3 Nm 2,2 lbf.ft	4 Nm 3,0 lbf.ft	6 Nm 4,4 lbf.ft
Acciaio (ACC)	2 Nm 1,5 lbf.ft	4 Nm 3,0 lbf.ft	5 Nm 3,7 lbf.ft	9 Nm 6,6 lbf.ft
Acciaio inossidabile (INOX)	3 Nm 2,2 lbf.ft	5 Nm 3,7 lbf.ft	8 Nm 5,9 lbf.ft	12 Nm 8,9 lbf.ft

Tabella 2

Giri max: < 600 min⁻¹

Temperatura ambientale di esercizio: da -20 a +120 °C.

Uso dell'adattatore da trapano a rivettatrice per rivetti a strappo

⚠ AVVERTENZA

- Quando si utilizza l'adattatore per rivettatura, utilizzare occhiali protettivi certificati, guanti da lavoro rivestiti in poliuretano e indumenti da lavoro.

- 1) **Inserire lo stelo esagonale dell'adattatore nel mandrino del trapano abbastanza in profondità e serrare saldamente, stringendo il mandrino.**
- 2) **Tenere fermo l'adattatore da trapano a rivettatrice per rivetti a strappo con una mano (fig. 4), impostare il senso di rotazione del mandrino del trapano in senso orario e avviare il trapano per far scorrere le ganasce verso il trapano stesso.** Se le ganasce non si spostano mentre il trapano è in funzione, premere le ganasce con uno strumento adatto e le ganasce successivamente dovrebbero muoversi. Se le ganasce sono estese troppo in avanti, non sarà possibile avvitarle l'estremità del rivetto nell'adattatore (Fig. 8, posizioni 6, 7, 8, 11). Le estremità dei rivetti differiscono in lunghezza in base al diametro del foro per l'inserimento del gambo del rivetto.
- 3) **Avvitare la punta del rivetto nell'adattatore per rivettatura con un numero che corrisponde al diametro del corpo del rivetto (vedere Fig. 6). Il rivetto deve essere scelto rispetto al materiale rivettato tenendo conto del diametro del foro e della sua profondità massima. La corsa massima dell'adattatore per rivettatura è di 1,7 cm, ovvero la distanza Y secondo la Fig. 5, ma questa distanza nella maggior parte dei casi dovrebbe essere inferiore a 1,2 cm. Se la dimensione è superiore a 1,5 cm, il gambo del rivetto potrebbe bloccarsi nell'adattatore.**

Il rapporto tra il dato espresso in pollici sull'adattatore per rivettatura e in mm è specificato in Tabella 1. Il numero sull'estremità del rivetto deve corrispondere al diametro del corpo del rivetto. Le estremità dei rivetti differiscono in lunghezza a seconda del dia-

metro del gambo del rivetto a cui sono destinate per la necessità di esercitare una pressione sufficiente sulle ganasce per formare un foro con un diametro sufficiente per inserire un gambo del rivetto di un certo diametro. Non sarà possibile rimuovere il rivetto senza l'estremità di rivettatura.

L'estremità di rivettatura con un foro, selezionata in modo errato può causare che il gambo strappato non si allenti. Quindi fissare l'estremità del rivetto con una chiave (Fig. 6).

- 4) **Tenere l'adattatore per rivettatura con una mano, regolare la direzione di rotazione della testa del mandrino del trapano a sinistra e, avviando il trapano, lasciare che le ganasce si spostino e premano contro l'estremità del rivetto, creando un foro nelle ganasce per l'inserimento del gambo del rivetto.**
- 5) **Inserire il corpo del rivetto fino in fondo nel foro dei materiali di fissare (vedere Fig. 7). Per un corretto fissaggio, il rivetto deve essere posizionato verticalmente nel foro! Tenendo il rivetto a mano, inserire il gambo del rivetto nell'estremità del rivetto dell'adattatore.**
- 6) **Successivamente tenere l'adattatore da trapano a rivettatrice per rivetti a strappo con una mano e ruotare la testa del mandrino del trapano in senso orario per tirare il rivetto fino alla rottura del rispettivo gambo (Fig. 7).**

ATTENZIONE

- Le operazioni con l'estensione per rivettatura per rivetti a strappo richiede un controllo adeguato e l'uso di una forza adeguata. Durante le operazioni svolte con l'adattatore per rivettatura, è necessario prestare attenzione a utilizzo della forza/coppia e la velocità corretti. Ciò è particolarmente importante nell'ultima fase quando si serrano soprattutto i rivetti più grandi, quando si consiglia di ridurre la velocità prima di strappare il gambo.
- 7) **Far scorrere il gambo del rivetto strappato fuori dalle ganasce cambiando la direzione di rotazione della testa del mandrino del trapano a sinistra e premendo le ganasce sull'estremità del rivetto. Il mandrino strappato dovrebbe cadere da solo dalle ganasce dell'adattatore.**

Istruzioni di sicurezza

- Lavorare in un ambiente ben illuminato.
- Mantenere una postura di lavoro stabile.
- Tenere le mani e le altre parti del corpo in una posizione sicura a una distanza sufficiente dall'area di lavoro.
- Assicurarsi che non vi siano abiti, catene, capelli lunghi, guanti, ecc. appesi in prossimità dell'area di lavoro, poiché potrebbero essere agganciati dal rivetto.
- Non utilizzare un rivetto per fissare cavi elettrici in quanto l'isolamento dei fili potrebbe danneggiarsi e una tensione pericolosa per la vita potrebbe essere condotta alle parti metalliche dell'utensile, con conseguenti possibili lesioni personali dell'operatore a seguito di una scossa elettrica.

Pulizia e manutenzione

- Prima di pulire e sottoporre a manutenzione l'adattatore da trapano a rivettatrice per rivetti a strappo rimuoverlo dal trapano. L'adattatore viene fornito lubrificato dalla fabbrica. Una volta all'anno o più di frequente, smontare l'adattatore e lubrificarlo con vaselina industriale.
- Non pulirlo utilizzando solventi organici o prodotti per la pulizia corrosivi.
- Per le riparazioni del prodotto in garanzia, rivolgersi al venditore presso il quale è stato acquistato il prodotto, che si occuperà di fare effettuare le riparazioni presso un centro di assistenza autorizzato per il marchio Extol®. Per una riparazione post garanzia, contattare direttamente il centro di assistenza autorizzato per il marchio Extol® (i centri di riparazione autorizzati sono rintracciabili sul sito web riportato nella parte introduttiva di questo manuale).
- Per ragioni di sicurezza e affinché la garanzia sia valida, per effettuare le riparazioni possono essere utilizzati esclusivamente pezzi originali del produttore.
- Nel caso in cui il gambo rotto di un rivetto si incastri nelle ganasce, è necessario svitare ed estrarre prima il dado 4, poi la parte 3 e infine la parte 11, come illustrato nella Fig. 8. La parte 12 contiene 3 pezzi delle ganasce (parte 13), che devono essere reinseriti nella parte 12 nella direzione illustrata nella Fig. 8.

Conservazione

- Conservare l'adattatore per rivettatura in un luogo asciutto fuori dalla portata dei bambini. Proteggere l'adattatore per rivettatura da pioggia e umidità.

Garanzia e assistenza

- Per le riparazioni del prodotto in garanzia, rivolgersi al venditore presso il quale è stato acquistato il prodotto, che si occuperà di fare effettuare le riparazioni presso un centro di assistenza autorizzato per il marchio Extol®. Per una riparazione post garanzia, contattare direttamente il centro di assistenza autorizzato per il marchio Extol® (i centri di riparazione autorizzati sono rintracciabili sul sito web riportato nella parte introduttiva di questo manuale).
- **Il prodotto è coperto da una garanzia di 2 anni dalla data di vendita, secondo la legge. Se richiesto dall'acquirente, il venditore è obbligato a fornirgli per iscritto le condizioni di garanzia (diritti relativi a prestazioni difettose).**
- Le riparazioni gratuite durante il periodo di validità della garanzia si riferiscono solo a difetti di fabbricazione (nascosti ed esterni) e non riguardano l'usura del prodotto a causa di un carico eccessivo o di un uso normale o di danni al prodotto causati da un uso scorretto.
- In caso di controversie tra l'acquirente e il venditore in relazione al contratto di acquisto che non siano risolte direttamente tra le parti, l'acquirente ha il diritto di rivolgersi all'autorità di controllo commerciale per una risoluzione extragiudiziale delle controversie riguardanti i consumatori. Sul sito web dell'autorità di controllo commerciale è presente un link che rimanda alla scheda „RAC - Risoluzione amichevole delle controversie“.

Disegno tecnico (fig. 8)

ES

Introducción

Estimado cliente:

Queremos agradecerle la confianza que ha depositado en la marca Fortum® con la adquisición de este producto.

Si tiene alguna pregunta, no dude en contactar con nuestro centro de asesoramiento y atención al cliente en:

www.fortum.cz
service@madalbal.cz

Fabricante: Madal Bal a. s.
Průmyslová zóna Příluky 244, 76001 Zlín, República Checa.

Fecha de publicación: 28/ 7/ 2020

AVISO

- Está estrictamente prohibido usar el adaptador remachador con cualquier tipo de herramienta eléctrica de percusión (impacto)!
- No use tamaños más grandes de remaches que los indicados en el manual y para los cuales se han suministrado boquillas (nosepieces) en el embalaje junto con el adaptador remachador.
- El trabajo con el adaptador remachador para remaches de seguridad requiere el control debido a uso de fuerza adecuada. Para trabajar con el adaptador remachador hay que tener cuidado con el uso adecuado de fuerza/momento de torsión, incluidas las revoluciones correctas. Vale sobre todo en la última fase de acabar de apretar, ante todo, en los remaches más grandes, entonces recomendamos bajar las revoluciones antes de arrancar la espiga para evitar el daño de las piezas del adaptador remachador que están expuestas al mayor esfuerzo. El uso de fuerza inadecuada no puede ser motivo para el reconocimiento de la reclamación del adaptador remachador.

Descripción – Uso previsto

- El adaptador remachador profesional Fortum® 4770651 sirve, tras la fijación en un taladro acumulador o taladro eléctrico (fig. 1), de remachadora para asentar remaches de seguridad antirrobo de aluminio, acero y acero inoxidable con el diámetro del cuerpo según la tabla siguiente 1. La carrera máxima del adaptador remachador es 1,7 cm, es decir, distancia Y según fig. 2, sin embargo, en la mayoría de casos, esta distancia debería ser menor de 1,2 cm. La longitud total del cuerpo del remache puede ser hasta 30 mm.

Diámetro del cuerpo del remache	(mm) (")	2,4	3,2	4,0	4,8
		3/32"	1/8"	5/32"	3/16"
Material del remache	Aluminio	✓	✓	✓	✓
	Acero/cobre	✓	✓	✓	✓
	Acero inoxidable	✓	✓	✓	✓

Tabla 1

- El adaptador remachador se suministra con cuatro boquillas para el asentamiento de remaches con el diámetro del cuerpo 2,4 mm (3/32"); 3,2 mm (1/8"); 4,0 mm (5/32"); 4,8 mm (3/16") - fig. 3.

El adaptador para remaches es el sustituto perfecto para una remachadora a batería, ya que puede usarse como un accesorio adicional en un taladro estándar, ofreciendo una alternativa económica a una remachadora neumática o a batería completa.

⚠ ADVERTENCIA

- Lea detenidamente todo el manual de usuario antes de usar el producto por primera vez y manténgalo cerca del producto para que el usuario pueda consultarlo para familiarizarse con él. Si presta o vende el producto a otra persona, entréguele también este manual de usuario. No permita que el manual de usuario resulte dañado. El fabricante no asumirá ninguna responsabilidad por los daños personales o materiales que se deriven del uso del aparato en contra de las instrucciones del manual. Familiarícese con todas las piezas y elementos de mando de la herramienta antes de usarla. Antes de usar el aparato, compruebe que todas las piezas estén montadas con firmeza, que no falte ninguna y que no estén dañadas ni mal instaladas. No use la herramienta si falta alguna pieza o está dañada; si procede, encargue su reparación o sustitución a un centro de servicio autorizado de la marca Extol®

(véase el capítulo Mantenimiento y servicio o consulte el sitio web que se indica al principio de este manual de usuario).

Ajuste del taladro

- Siempre ajuste la velocidad mínima de revoluciones del taladro, ya que vale que con las revoluciones más bajas, el momento de torsión es más fuerte. A no ser así, el momento de apriete del taladro puede ser insuficiente.
- Si el taladro cuenta con la posibilidad del ajuste del modo de trabajo de apriete y el par de apriete no es suficiente ni siquiera con ajustar el par de apriete más alto, ajuste el modo de trabajo de taladrado (símbolo del barreno en el anillo con los grados del par de torsión) - esta opción del ajuste es estándar en taladros acumuladores. Si el par de apriete no es suficiente ni con el ajuste del modo de trabajo de taladrar, es necesario elegir un taladro con el par de torsión más alto.

⚠ ADVERTENCIA

- Para el accionamiento del adaptador de remache no se permite usar herramientas con cualquier tipo de percusión para evitar el daño del adaptador remachador.**

- En la Tabla 2 se indican los requisitos mínimos de par para remaches ciegos de diferentes dimensiones y materiales. Si el par indicado en la Tabla 2 para la dimensión de un remache ciego dado no es suficiente, deberá usarse una herramienta con un par mayor, ya que pueden existir imprecisiones en los valores de par indicados en la herramienta.

Tamaño del remache/material	2,4 mm	3,2 mm	4,0 mm	4,8 mm
Aluminio (ALU)	2 Nm 1,5 lbf.ft	3 Nm 2,2 lbf.ft	4 Nm 3,0 lbf.ft	6 Nm 4,4 lbf.ft
Acero (STEEL)	2 Nm 1,5 lbf.ft	4 Nm 3,0 lbf.ft	5 Nm 3,7 lbf.ft	9 Nm 6,6 lbf.ft
Acero inoxidable (INOX)	3 Nm 2,2 lbf.ft	5 Nm 3,7 lbf.ft	8 Nm 5,9 lbf.ft	12 Nm 8,9 lbf.ft

Tabla 2

Revoluciones máximas: < 600 min⁻¹

Temperatura ambiente de funcionamiento: -20 hasta +120 °C.

Uso del adaptador para remaches

⚠ ADVERTENCIA

- Para usar el adaptador remachador, utilice protectores certificados de la vista, guantes de trabajo impregnados por nitrilo o poliuretano y ropa de trabajo.

1) **Introduzca el eje hexagonal del adaptador a una profundidad suficiente en el portabrocas del taladro y asegúrelo.**

2) **Sujete el adaptador para remaches con una mano (fig. 4), ajuste el giro del portabrocas en sentido horario y encienda el taladro para que las mordazas se desplacen hacia el taladro.**

Si las pinzas no se desplazan durante la marcha del taladro, apriete las pinzas con una herramienta adecuada para hacer mover las pinzas. Si las pinzas se alargan demasiado, no será posible enroscar en el adaptador la boquilla de remachar (fig. 8, posiciones 6, 7, 8, 11). Las boquillas remachadoras se distinguen por la longitud según el diámetro del orificio para insertar la espiga del remache.

3) **Enrosque en el adaptador remachador la boquilla con el número que corresponde al diámetro del cuerpo del remache (véase fig. 6). El remache se tiene que seleccionar considerando el material a remachar, diámetro del orificio y profundidad máxima. La carrera máxima del adaptador remachador es 1,7 cm, es decir, distancia Y según fig. 5, sin embargo, en la mayoría de casos, esta longitud debería ser menor de 1,2 cm. Si supera 1,5 cm, la espiga del remache podría bloquearse en el adaptador.**

La relación entre datos en pulgadas en la pieza añadida remachadora y mm se indica en la tabla 1. El número indicado en la boquilla tiene que corresponder al cuerpo del remache. Las boquillas remachadoras se distinguen por la longitud según el diámetro de la espiga del remache, para la cual se destinan por la razón de desarrollar bastante presión en las pinzas con el objetivo de crear el orificio con bastante diámetro para la inserción de la espiga del remache de cierto diámetro. Si la boquilla remachadora no se podrá extraer el remache.

La boquilla remachadora de orificio inadecuado puede causar que la espiga arrancada no se libere. Después asegure la boquilla con la llave (fig. 6).

4) **Agarre con una mano el adaptador remachadora, ajuste el sentido de las revoluciones del mandril del taladro a la izquierda y, poniendo el taladro en marcha, deje las pinzas desplazar y apretar la espiga de remache, así se formará el orificio en las pinzas para insertar la espiga del remache.**

5) **Inserte el cuerpo del remache hasta el tope en el orificio de los materiales a unir, véase fig. 7. Para la unión correcta es necesario que el remache se asiente en el orificio en la posición perpendicular! Inserte la espiga del remache en la boquilla del adaptador aguantando el remache con la mano.**

6) **A continuación, sujete el adaptador para remaches con una mano y haga girar el portabrocas en sentido horario para tirar del remache hasta que se arranque el vástago del remache (véase la Fig. 7).**

⚠ ATENCIÓN

- El trabajo con el adaptador remachador para remaches de seguridad requiere el control correcto y uso de fuerza adecuada, durante el trabajo con el adaptador remachador hay que tener cuidado con el uso adecuado de fuerza/momento de torsión, incluidas las revoluciones correctas. Vale sobre todo en la última fase de acabar de apretar, ante todo, en los remaches más grandes, entonces recomendamos bajar las revoluciones.

7) **Saque la espiga arrancada del remache de las pinzas cambiando el sentido de las revoluciones de la cabeza del mandril del taladro a la izquierda y batiendo las pinzas contra la boquilla remachadora. La espiga arrancada debería caerse sola del adaptador.**

Instrucciones de seguridad

- Trabaje en un lugar bien iluminado.
- Mantenga una postura de trabajo estable.
- Mantenga las manos y todas las partes del cuerpo en un lugar seguro y a una distancia suficiente de la zona de trabajo.
- Asegúrese de nadie use ropa holgada que cuelgue, collares, guantes, etc. ni lleve el pelo largo en los alrededores de la zona de trabajo, ya que podrían engancharse en el remache.
- No utilice el remache para sujetar cables eléctricos, ya que el aislamiento de los cables podría resultar dañado y podría transferirse una tensión eléctrica mortal a las piezas metálicas de la herramienta, pudiendo causar una descarga eléctrica y lesiones al usuario.

Mantenimiento y limpieza

- Extraiga el adaptador para remaches del taladro antes de empezar los trabajos de mantenimiento y limpieza. El adaptador para remaches se suministra lubricado de fábrica. Una vez al año o con mayor frecuencia, desmonte el adaptador y lubríquelo con vaselina industrial.
- No utilice disolventes orgánicos ni productos de limpieza corrosivos.
- Durante el plazo de garantía del producto, póngase en contacto con el distribuidor al que compró el producto para que organice las reparaciones a través de un centro de servicio autorizado de Extol®. Para las reparaciones fuera del plazo de garantía, póngase en contacto directamente con un centro de servicio autorizado de Extol® (puede consultar los centros de reparación en el sitio web indicado al principio de este manual de usuario).
- Por motivos de seguridad y de garantía, en las reparaciones solo se deben usar piezas originales del fabricante.
- Si un vástago de remache arrancado se queda atascado en las mordazas, primero se deberá desenroscar la tuerca 4, luego la pieza 3 y, por último, la 11 (véase la Fig. 8).

pieza 12 contiene 3 insertos de mordaza (número 13) que deben introducirse de nuevo en la pieza 12 respetando la orientación indicada en la Fig. 8.

Almacenamiento

- Almacene el adaptador remachador en un lugar seco fuera del alcance de niños. Proteja el adaptador remachador contra la lluvia y humedad.

Garantía y servicio

- Durante el plazo de garantía del producto, póngase en contacto con el distribuidor al que compró el producto para que organice las reparaciones a través de un centro de servicio autorizado de Extol®. Para las reparaciones fuera del plazo de garantía, póngase en contacto directamente con un centro de servicio autorizado de Extol® (puede consultar los centros de reparación en el sitio web indicado al principio de este manual de usuario).

El producto está cubierto por una garantía legal de 2 años a partir de la fecha de compra. Si el comprador lo solicita, el vendedor tiene la obligación de proporcionarle las condiciones de la garantía (sus derechos en relación con posibles defectos) por escrito.

- La garantía solo cubre de forma gratuita las reparaciones relacionadas con defectos de fabricación (internos y externos), y no las derivadas del desgaste del producto como consecuencia de una carga excesiva o del uso normal, ni tampoco los daños causados por un uso incorrecto.
- Si una disputa entre el comprador y el vendedor en relación con el contrato de compraventa no llegara a solucionarse de forma amistosa entre ambas partes, el comprador tiene derecho a acudir a la autoridad de inspección de comercio de la República Checa para llegar a un acuerdo fuera de los juzgados. En el sitio web de dicha autoridad de inspección de comercio hay un enlace a «Resolución amistosa de una disputa (ADR)».

Esquema técnico (fig. 8)

FR

Introduction

Chère cliente, cher client,

Nous vous remercions de la confiance portée à la marque Fortum® pour l'achat de ce produit.

Contactez votre centre après-vente pour toute question à :

www.fortum.cz
service@madalbal.cz

Fabricant : Madal Bal a. s.

Průmyslová zóna Příluky 244, 76001 Zlín, République Tchèque

Date de publication : 28/ 7/ 2020

⚠ AVERTISSEMENT

- Il est strictement interdit d'utiliser l'adaptateur de rivetage avec tout type d'outil électrique à percussion!
- N'utilisez pas des rivets de plus grande taille que ceux spécifiés dans le mode d'emploi et pour lesquels les accessoires ont été fournis dans l'emballage avec l'adaptateur de rivetage.
- Le travail avec l'adaptateur de rivetage pour rivets aveugles nécessite un contrôle approprié et l'utilisation d'une force adéquate. En travaillant avec l'adaptateur de rivetage, il faut veiller à l'utilisation adéquate/convenable de la force/du couple de serrage, y compris la vitesse correcte. C'est notamment valable dans la dernière phase lors du serrage en particulier des rivets les plus grands, quand nous recommandons de réduire la vitesse avant de retirer le mandrin pour ne pas endommager les parties les plus chargées de l'adaptateur de rivetage. Par conséquent, l'utilisation d'une force inadéquate ne peut pas être une raison pour accepter une réclamation de l'adaptateur de rivetage.

Description – usage

- Adaptateur de rivetage professionnel Fortum® 4770651 est, étant fixé dans la tête de mandrin d'une perceuse sans fil ou électrique (fig. 1), destiné à être utilisée comme une riveteuse pour la pose de rivets aveugles en aluminium, acier et acier inoxydable avec le diamètre du corps indiqué dans le tableau 1 ci-dessous. La course maximale de l'adaptateur de rivetage est de 1,7 cm, soit la distance Y selon la figure 2, mais cette distance doit être inférieure à 1,2 cm dans la plupart des cas. La longueur totale du corps du rivet peut être jusqu'à 30 mm.

Diamètre corps rivet	(mm) (")	2,4	3,2	4,0	4,8
		3/32"	1/8"	5/32"	3/16"
Matériau du rivet	Aluminium	✓	✓	✓	✓
	Acier / cuivre	✓	✓	✓	✓
	Acier inox	✓	✓	✓	✓

Tableau 1

- L'adaptateur de rivetage est fourni avec quatre accessoires pour fixer les rivets avec le diamètre du corps de 2,4 mm (3/32"); 3,2 mm (1/8"); 4,0 mm (5/32"); 4,8 mm (3/16") - fig. 3.

L'adaptateur de rivet pour perceuse remplace une quelconque riveteuse auto-alimentée à tous les effets, et comme la perceuse est une pièce d'équipement standard, il est possible d'utiliser l'adaptateur de rivet comme accessoire supplémentaire pour perceuse à un prix économique au lieu d'acheter une riveteuse pneumatique ou auto-alimentée.

⚠ AVERTISSEMENT

- Veuillez lire attentivement le manuel de l'utilisateur dans son intégralité avant la première utilisation et le conserver avec l'outil pour que l'utilisateur puisse en connaître le contenu. En cas de prêt ou de vente du produit, le manuel de l'utilisateur doit être inclus avec le produit. Évitez d'endommager le manuel de l'utilisateur. Le fabricant n'assume aucune responsabilité en cas de dommages ou de blessures découlant d'utilisation de l'appareil non conforme à ce manuel de l'utilisateur. Familiarisez-vous avec les éléments de commande et les pièces avant de l'utiliser. Avant de l'utiliser, vérifiez d'abord que toutes les pièces sont fixées correctement, puis vérifiez qu'elles sont à leur place, qu'elles ne sont pas

endommagées ou mal installées. N'utilisez pas l'outil s'il manque des pièces ou si elles sont endommagées. Faites-le réparer ou remplacer par un centre de réparation agréé pour la marque Extol® - cf. chapitre Entretien et service après-vente ou le site Web au début de ce manuel.

Réglage de la perceuse

- Réglez toujours la perceuse à la vitesse la plus basse car il y a le principe qu le couple est plus élevé aux tours inférieures. Sinon, le couple de serrage de la perceuse peut ne pas être suffisant.
- S'il est possible de régler le mode de fonctionnement de serrage de la perceuse et si le couple de serrage ne sera pas suffisant même avec le réglage du couple de serrage le plus élevé possible, réglez le mode de fonctionnement de forage (symbole du foret sur la bague avec les degrés du couple de serrage) - cette option de réglage est standard sur les perceuses sans fil. Si le couple de serrage n'est pas suffisant même avec le réglage du mode de fonctionnement de forage, il est nécessaire de choisir la perceuse avec un couple de serrage plus élevé.

⚠ AVERTISSEMENT

- **Il est inadmissible d'utiliser des outils avec tout type de marteau pour entraîner l'adaptateur de rivetage; l'adaptateur de rivetage sera endommagé.**
- Le tableau 2 ci-dessous indique les exigences minimum de couple pour les dimensions des rivets aveugles de différents matériaux. Dans le cas où un couple indiqué dans le tableau 2 pour les dimensions du rivet aveugle donné ne suffit pas, utilisez un outil ayant un couple supérieure car les valeurs de couple indiqué sur l'outil peuvent ne pas être précises.

Taille rivet / matériau	2,4 mm	3,2 mm	4,0 mm	4,8 mm
Aluminium (ALU)	2 Nm 1,5 lbf.ft	3 Nm 2,2 lbf.ft	4 Nm 3,0 lbf.ft	6 Nm 4,4 lbf.ft
Acier (ACIER)	2 Nm 1,5 lbf.ft	4 Nm 3,0 lbf.ft	5 Nm 3,7 lbf.ft	9 Nm 6,6 lbf.ft
Acierinox (INOX)	3 Nm 2,2 lbf.ft	5 Nm 3,7 lbf.ft	8 Nm 5,9 lbf.ft	12 Nm 8,9 lbf.ft

Tableau 2

Vitesse maximum: < 600 min⁻¹

Température de fonctionnement de l'environnement de travail : De - 20 à + 120 °C.

Utilisation de l'adaptateur de rivet pour perceuse

⚠ AVERTISSEMENT

- Lorsque vous utilisez l'adaptateur de rivetage, utilisez des équipements de protection des yeux certifiés, des gants de travail trempés dans du nitrile et des vêtements de travail.

- 1) **Insérez l'arbre hexagonal de l'adaptateur au fond du mandrin de la perceuse puis serrez-le fermement en fixant le mandrin.**
- 2) **Avec une main, tenez l'adaptateur de rivet pour perceuse (fig. 4), réglez le sens de rotation du mandrin de la perceuse vers la droite puis démarrez la perceuse pour faire coulisser les mâchoires vers la perceuse.**

Si les mâchoires ne bougent pas pendant le fonctionnement de la perceuse, appuyez sur les mâchoires avec un outil approprié et les mâchoires devraient bouger. Si les mâchoires sont trop étendues vers l'avant, il ne sera pas possible de visser l'accessoire dans l'adaptateur (Fig. 8, positions 6, 7, 8, 11). Les accessoires différent en longueur en fonction du diamètre du trou pour insérer la tige du rivet.

- 3) **Vissez l'accessoire avec un numéro correspondant au diamètre du corps du rivet dans l'adaptateur de rivetage (voir Fig. 6). Le rivet doit être choisi en fonction du matériau riveté en vue du diamètre du trou et de sa profondeur maximale. La course maximale de l'adaptateur de rivetage est de 1,7 cm, soit la distance Y selon la figure 5, mais cette distance doit être inférieure à 1,2 cm dans la plupart des cas. Si la dimension est au-dessus de 1,5 cm, la tige du rivet peut se bloquer dans l'adaptateur.**

La relation entre la valeur en pouces sur l'adaptateur de rivet et en mm est montrée dans le tableau 1. Le numéro marqué sur l'accessoire doit correspondre au

diamètre du corps du rivet. Les accessoires différent en longueur selon le diamètre de la tige du rivet, elles sont destinées en raison de la nécessité d'exercer une pression suffisante sur les mâchoires pour créer un trou de diamètre suffisant pour insérer la tige de rivet d'un certain diamètre. Il ne sera pas possible de retirer le rivet sans l'accessoire.

L'accessoire mal sélectionnée avec un trou peut causer que la tige retirée de soit pas délogée. Ensuite serrez l'accessoire avec une clé (Fig. 6).

- 4) **Tenez l'adaptateur de rivetage par une main, ajustez le sens de rotation de la tête du mandrin de perceuse à gauche et en utilisant la perceuse faites les mâchoires bouger et appuyez sur l'accessoire, ça va créer un trou dans les mâchoires pour insérer la tige du rivet.**
- 5) **Insérez le corps du rivet à l'arrêt dans le trou des matériaux assemblés, voir la Fig.7. Pour un raccord correct le rivet doit être situé verticalement dans le trou! Tenez le rivet par la main et insérez la tige du rivet dans l'accessoire de l'adaptateur.**
- 6) **Ensuite, tenez l'adaptateur de rivet pour perceuse d'une main puis faites tourner la tête du mandrin vers la droite pour tirer le rivet jusqu'à ce que le mandrin du rivet sorte (cf. fig. 7).**

⚠ ATTENTION

- Le travail avec l'adaptateur de rivetage pour rivets aveugles nécessite un contrôle approprié et l'utilisation d'une force adéquate. En travaillant avec l'adaptateur de rivetage, il faut veiller à l'utilisation adéquate/ convenable de la force/du couple de serrage, y compris la vitesse correcte. C'est notamment valable dans la dernière phase lors du serrage en particulier des rivets les plus grands, quand nous recommandons de réduire la vitesse avant de retirer le mandrin.
- 7) **Avancez la tige de rivet retirée des mâchoires en changeant le sens de rotation de la tête du mandrin de la perceuse à gauche et en appuyant les mâchoires sur l'accessoire. Le mandrin retiré doit tomber de lui-même des mâchoires de l'adaptateur.**

Consignes de sécurité

- Travaillez dans un endroit bien éclairé.
- Maintenez une position de travail stable.
- Tenez vos mains et parties du corps à une distance suffisante de la zone de travail dans une position sûre.
- Assurez-vous qu'il n'y a pas de vêtements lâches, de chaînes, de cheveux longs non attachés, de gants, etc. à proximité de la zone de travail car ils peuvent se faire happer par le rivet.
- N'utilisez pas de rivet pour attacher des câbles électriques car l'isolation des câbles peut être endommagée et une tension dangereuse peut être conduite vers les pièces en métal de l'outil, pouvant entraîner un choc électrique pour l'utilisateur et le blesser.

Nettoyage et entretien

- Retirez l'adaptateur de rivet pour perceuse de la perceuse avant le nettoyage et l'entretien. L'adaptateur de rivet pour perceuse est fourni graissé en usine. Une fois par an ou plus souvent, démontez l'adaptateur et graissez-le avec de la Vaseline industrielle.
- N'utilisez pas de solvants organiques ni de produits de nettoyage chimiques corrosifs pour le nettoyage.
- Pour les réparations en garantie du produit, veuillez contacter le magasin où vous avez acheté le produit ; il s'occupera de la réparation auprès d'un centre de réparation agréé pour la marque Extol®. Pour les réparations hors garantie, veuillez contacter le centre de réparation agréé pour la marque Extol® directement (les centres sont indiqués sur le site Web mentionné au début de ce manuel).
- Pour des raisons de sécurité et afin d'utiliser la garantie, seules des pièces originales du fabricant doivent être utilisées pour les réparations.
- Si un mandrin dévié du rivet est obstrué dans les mâchoires, il faut d'abord dévisser l'écrou 4, la pièce 3 puis la pièce 11, conformément à la fig. 8. La pièce 12 contient 3 pièces de mâchoire (pièce 13), qui doit être réinsérée dans la pièce 12 dans le sens indiqué à la fig. 8.

Stockage

- Entreposez l'adaptateur de rivetage dans un endroit sec et hors de portée des enfants. Protégez l'adaptateur de rivetage de la pluie et de l'humidité.

Garantie et service après-vente

- Pour les réparations en garantie du produit, veuillez contacter le magasin où vous avez acheté le produit ; il s'occupera de la réparation auprès d'un centre de réparation agréé pour la marque Extol®. Pour les réparations hors garantie, veuillez contacter le centre de réparation agréé pour la marque Extol® directement (les centres sont indiqués sur le site Web mentionné au début de ce manuel).
- **La garantie couvre le produit pour une durée de deux ans à partir de la date de la vente, conformément à la loi. À la demande de l'acheteur, le vendeur doit obligatoirement lui fournir les conditions de garantie (droits relatifs à une exécution non conforme) sous forme écrite.**
- Les réparations gratuites en garantie ne concernent que les défauts de fabrication du produit (cachés et externes) et ne portent pas sur l'usure du produit résultant d'une charge excessive, d'une utilisation normale ou d'un dommage du produit causé par une mauvaise utilisation.
- En cas de litige entre l'acheteur et le vendeur concernant la vente ne pouvant pas être résolu directement entre les parties, l'acheteur a le droit de régler le conflit par voie extra-judiciaire selon l'autorité d'inspection du commerce. Sur le site Web de l'autorité d'inspection du commerce, un lien est disponible vers l'onglet « Résolution de litige à l'amiable - ADR ».

Dessin technique (fig. 8)

PL

Wstęp

Szanowni Klienci,

dziękujemy za zaufanie, okazane marce Fortum® poprzez zakupienie tego produktu.

W przypadku jakichkolwiek zapytań prosimy o kontakt z naszym centrum doradczym i obsługi klienta:

www.fortum.cz
info@madalbal.cz

Producent: Madal Bal a. s.
Průmyslová zóna Příluky 244, 76001 Zlín, Republika Czeska

Data wydania: 28. 7. 2020

⚠ OSTRZEŻENIE

- Surowo zabrania się używania adaptera do nitowania z jakimkolwiek narzędziem udarowym!
- Nie używać większych rozmiarów nitów, niż te, które są podane w instrukcji i do których były dostarczone końcówki do nitowania (nosespices) w opakowaniu razem z adapterem do nitowania.
- Praca z nakładką do nitów zrywalnych wymaga odpowiedniej kontroli i użycia odpowiedniej siły. Podczas pracy z nakładką do nitowania należy zachować ostrożność, aby używać odpowiedniej/adekwatnej siły/momentu obrotowego, włącznie z prawidłowymi obrotami. W szczególności dotyczy to ostatniej fazy dokręcania zwłaszcza największych nitów, kiedy zalecamy zmniejszenie obrotów przed zerwaniem trzpienia, aby nie uszkodzić najbardziej obciążonych części nitownicy. Dlatego użycie nieproporcjonalnej siły nie może być powodem do przyjęcia reklamacji adaptera do nitowania.

Charakterystyka – przeznaczenie

- Profesjonalny adapter do nitowania Fortum® 4770651, po zamocowaniu w głowicy uchwytowej wiertarko-wkrętarki akumulatorowej (rys. 1), jest przeznaczony do stosowania jako nitownica do osadzania nitów zrywalnych z aluminium, stali i stali nierdzewnej o średnicy korpusu podanej w tabeli 1 poniżej. Maksymalny skok adaptera nitującego to 1,7 cm, czyli odległość Y zgodnie z rys. 2, ale w większości przypadków odległość ta powinna być mniejsza niż 1,2 cm. Całkowita długość korpusu nitu może wynosić do 30 mm.

Średnica korpusu nitu	(mm) (")	2,4	3,2	4,0	4,8
		3/32"	1/8"	5/32"	3/16"
Materiał nitu	Aluminium	✓	✓	✓	✓
	Stal/miedź	✓	✓	✓	✓
	Stal nierdzewna	✓	✓	✓	✓

Tabela 1

- Adapter do nitów jest dostarczany z czterema końcówkami do osadzania nitów o średnicy korpusu 2,4 mm (3/32"); 3,2 mm (1/8"); 4,0 mm (5/32"); 4,8 mm (3/16") - rys. 3.

Adapter do nitowania całkowicie zastępuje nitownicę z własnym napędem, a ponieważ wiertarka jest standardowym elementem wyposażenia, adapter do nitowania może być używany jako dodatkowe akcesorium do wiertarki i w niższej cenie niż kompletna nitownica z własnym napędem lub pneumatyczna.

⚠ OSTRZEŻENIE

- Przed zastosowaniem przeczytaj całą instrukcję obsługi i pozostawij załączoną do wyrobu, by obsługa mogła zapoznać się z nią. Jeżeli produkt zostanie komukolwiek wypożyczony lub sprzedany, załączyć do niego także niniejszą instrukcję obsługi. Zabronić uszkodzeniu niniejszej instrukcji. Producent nie ponosi odpowiedzialności za szkody lub skażenia powstałe na skutek eksploatacji urządzenia niezgodnej z niniejszą instrukcją. Przed użyciem urządzenia zapoznać się ze wszystkimi jego elementami sterującymi i komponentami. Przed użyciem sprawdzić, czy wszystkie elementy są dobrze zamocowane i czy nie brakuje żadnej części urządzenia, czy nie jest uszkodzona lub nieprawidłowo zainstalowana. Nie używać urządzenia z uszkodzonymi

lub brakującymi częściami i oddać je do naprawy lub wymiany autoryzowanemu centrum serwisowemu marki Extol® - patrz rozdział Serwis i konserwacja lub strona internetowa na początku instrukcji.

Ustawienia wiertarki

- Zawsze ustawić najniższy stopień obrotów wiertła, ponieważ obowiązuje zasada, że moment obrotowy jest wyższy przy niższych obrotach. W przeciwnym razie moment dokręcania wiertarki może nie być wystarczający.
- Jeżeli wiertarka ma możliwość ustawienia trybu pracy dokręcanie, a moment dokręcania nie będzie wystarczający nawet przy ustawieniu najwyższego możliwego momentu dokręcania, należy ustawić tryb pracy wiercenie (symbol wiertła na pierścieniu ze stopniami momentu obrotowego) - to ustawienie jest standardowe dla wiertarek akumulatorowych. Jeśli moment dokręcania nie jest wystarczający nawet przy ustawianiu trybu pracy wiercenie, należy wybrać wiertarkę o wyższym momencie obrotowym.

⚠ OSTRZEŻENIE

- **Do wbijania adaptera nitującego nie wolno używać żadnych narzędzi udarowych, gdyż doszłoby do uszkodzenia adapteru nitującego.**
- W tabeli 2 poniżej podano minimalne wymagania dotyczące momentu obrotowego dla wymiarów nitów zrywalnych wykonanych z różnych materiałów. Jeśli moment obrotowy podany w tabeli 2 nie jest wystarczający dla rozmiaru nitu, użyć narzędzia o wyższym momencie obrotowym, ponieważ wartości momentu obrotowego wskazane dla narzędziu mogą nie być dokładne.

Rozmiar nitu / Materiał	2,4 mm	3,2 mm	4,0 mm	4,8 mm
Aluminium (ALU)	2 Nm 1,5 lbf.ft	3 Nm 2,2 lbf.ft	4 Nm 3,0 lbf.ft	6 Nm 4,4 lbf.ft
Stal (STEEL)	2 Nm 1,5 lbf.ft	4 Nm 3,0 lbf.ft	5 Nm 3,7 lbf.ft	9 Nm 6,6 lbf.ft
Stal nierdzewna (INOX)	3 Nm 2,2 lbf.ft	5 Nm 3,7 lbf.ft	8 Nm 5,9 lbf.ft	12 Nm 8,9 lbf.ft

Tabela 2

Maksymalne obroty: < 600 min⁻¹

Temperatura robocza otoczenia: -20 do +120°C.

Używanie adapteru do nitowania

! OSTRZEŻENIE

- Używając adaptera do nitowania, używać certyfikowanej ochrony oczu, rękawiczek roboczych powlekanych nityrem lub poliuretanem oraz odzieży roboczej.

1) Włożyć sześciokątny wałek adaptera dostatecznie głęboko w głowicę uchwytu wiertarki i zabezpieczyć go mocno, zaciskając uchwyt.

2) Przytrzymać adapter do nitów jedną ręką (rys. 2), wyregulować kierunek obrotu głowicy uchwytu wiertarki w prawo i w wyniku uruchomienia wiertarki szczęki przesuwają się w kierunku wiertła.

Jeśli szczęki nie poruszają się podczas pracy wiertła, należy nacisnąć szczęki odpowiednim narzędziem, a szczęki powinny zacząć się poruszać. Jeśli szczęki będą wysunięte zbyt daleko do przodu, nie będzie możliwe wkręcenie końca nitu w adapter (Rys. 8, pozycje 6, 7, 8, 11). Końce nitu różnią się długością w zależności od średnicy otworu do włożenia trzpienia nitu.

3) Wkręcić końcówkę nitu w adapter nitu z liczbą odpowiadającą średnicy korpusu nitu (zobacz rys. 6). Nit należy dobrać do nitowanego materiału, uwzględniając średnicę otworu i jego maksymalną głębokość. Maksymalny skok adaptera nitującego to 1,7 cm, czyli odległość Y zgodnie z rys. 5, ale w większości przypadków długość ta powinna być mniejsza niż 1,2 cm. Jeśli jest powyżej 1,5 cm, może to spowodować zablokowanie trzpienia nitu w adapterze.

Zależność między danymi w calach na adapterze do nitowania a milimetrami podano w tabeli 1. Liczba na końcówce nitującej nitu musi odpowiadać średnicy korpusu nitu. Końcówki nitujące różnią się długością w zależności od średnicy trzpienia nitu, do którego są przeznaczone, ze względu na konieczność wywarcia wystarczającego nacisku na szczęki, aby utworzyć otwór o wystarczającej średnicy, aby włożyć trzon nitu o określonej średnicy. Usunięcie nitu bez końcówki nitującej nie będzie możliwe.

Nieprawidłowo dobrana końcówka nitująca z otworem może spowodować, że zerwany trzpień się nie poluzuje. Następnie zabezpieczyć końcówkę nitującą kluczem (rys. 6).

4) Przytrzymać adapter do nitów jedną ręką, ustawić kierunek obrotu głowicy uchwytu wiertarki w lewo i uruchamiając wiertarkę pozwolić, aby szczęki się poruszały i docisnąć końcówkę nitującą, tworząc w szczękach otwór do włożenia trzpienia nitu.

5) Włożyć korpus nitu do oporu w otwór łącznych materiałów, zobacz rys. 7. Aby zapewnić prawidłowe połączenie, nit musi być osadzony pionowo w otworze! Trzymając nit ręką, włożyć trzpień nitu do końcówki nitującej adaptera.

6) Następnie jedną ręką przytrzymać adapter do nitu i obrócić główkę zacisku w prawo, aby dokręcić nit, aż trzpień nitu zostanie zerwany (zobacz rys. 7).

! OSTRZEŻENIE

- Praca z nasadką nitującą do nitów zrywalnych wymaga odpowiedniej kontroli i użycia odpowiedniej siły. Podczas pracy z nasadką nitującą należy zadbać o zapewnienie odpowiedniej/adekwatnej siły/momentu obrotowego, włącznie z prawidłowymi obrotami. W szczególności dotyczy to ostatniej fazy dokręcania zwłaszcza największych nitów, kiedy zalecamy zmniejszenie obrotów przed zerwaniem trzpienia.

7) Wysunąć zerwany trzon nitu ze szczęk, zmieniając kierunek obrotu głowicy uchwytu wiertarki w lewo i dociskając szczęki do końca nitowania. Zerwany trzpień powinien sam wypaść ze szczęk adaptera.

Instrukcje bezpieczeństwa

- Pracować w dobrze oświetlonym miejscu pracy.
- Przyjąć stabilną pozycję pracy.
- Trzymać ręce i wszystkie części ciała w wystarczającej odległości i w bezpiecznym miejscu od miejsca pracy.

- Upewnić się, że wiszące luźne części odzieży, łańcuszki, długie włosy, rękawiczki itp. nie zbliżają się do miejsca pracy, ponieważ mogą zostać pochwycone przez nit.

- Nie używać nitownicy do mocowania przewodów zasilających, ponieważ może to uszkodzić izolację przewodów i doprowadzić do przewodzenia napięcia zagrażającego życiu na metalowych częściach narzędzia, co może spowodować porażenie prądem operatora.

Czyszczenie i konserwacja

- Przed czyszczeniem i konserwacją zdjąć adapter do nitowania z wiertarki. Adapter do nitowania jest dostarczany fabrycznie nasmarowany. Raz w roku lub częściej zdjąć adapter i nasmarować smarem maszynowym.

- Do czyszczenia nie używać żadnych rozpuszczalników organicznych ani żrących środków czyszczących.

- W przypadku pojawienia się konieczności wykonania naprawy gwarancyjnej prosimy o kontakt ze sprzedawcą, u którego został wyrób zakupiony, który następnie zapewni naprawę w autoryzowanym serwisie marki Extol®. Do napraw pozagwarancyjnych prosimy o kontakt z serwisem marki Extol® (miejsca serwisowe znaleźć można na stronach internetowych podanych na wstępie instrukcji).

- Ze względów bezpieczeństwa oraz w celu zachowania gwarancji, do napraw można używać tylko oryginalnych części producenta.

- W przypadku, gdy zerwany trzon nitu utknie w szczękach, należy najpierw odkręcić nakrętkę 4, następnie część 3, a następnie część 11 zgodnie z rys.8. W części 12 są przechowywane 3 sztuki szczęk (część 13), które należy włożyć z powrotem do części 12 w pokazanej orientacji zgodnie z rys.8.

Przechowywanie

- Adapter do nitowania przechowywać w suchym miejscu poza zasięgiem dzieci. Adapter do nitowania chronić przed deszczem i wilgocią.

Gwarancja i serwis

- W przypadku pojawienia się konieczności wykonania naprawy gwarancyjnej prosimy o kontakt ze sprzedawcą, u którego został wyrób zakupiony, który następnie zapewni naprawę w autoryzowanym serwisie marki Extol®. Do napraw pozagwarancyjnych prosimy o kontakt z serwisem marki Extol® (miejsca serwisowe znaleźć można na stronach internetowych podanych na wstępie instrukcji).

• Wyrób objęty jest ustawową gwarancją 2 lata od daty sprzedaży. Jeżeli domaga się tego nabywca, to sprzedający ma obowiązek udzielenia warunków gwarancji (prawa z wadliwej realizacji) w formie pisemnej.

- Bezpłatna naprawa gwarancyjna obejmuje tylko wady gwarancyjne (ukryte i zewnętrzne) i nie obejmuje zużycia wyrobu z powodu nadmiernego obciążenia czy zwykłego używania albo uszkodzenia wyrobu spowodowanego niepoprawnym użytkowaniem.

- Kwestie sporne powstałe pomiędzy sprzedawcą i nabywcą wynikające z realizacji umowy kupna-sprzedaży, które nie zostały rozwiązane w drodze polubownej, ma prawo kupujący zwrócić do Inspekcji Handlowej, jako podmiotu pozasądowego do rozwiązywania sporów konsumenckich. Na stronach internetowych Inspekcji Handlowej znajduje się link na zakładkę „ADR - pozasądowe rozwiązywanie kwestii spornych”.

Rysunek techniczny (rys. 8)



Wichtig • Important • Importante

- DE** Schnellstart
- EN** Quick Start Guide
- IT** Guida rapida
- ES** Guía de inicio rápido
- FR** Guide de démarrage rapide

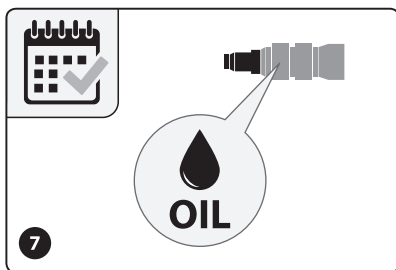
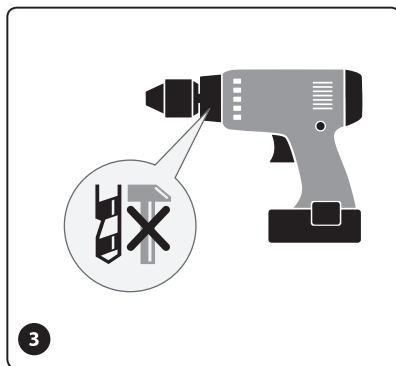
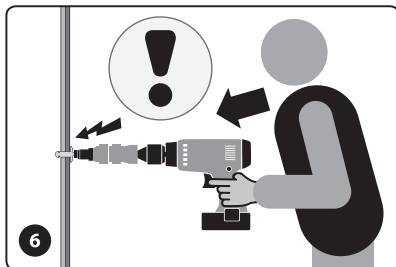
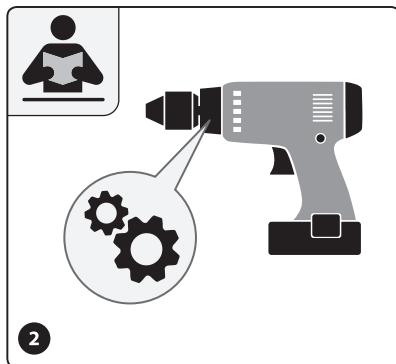
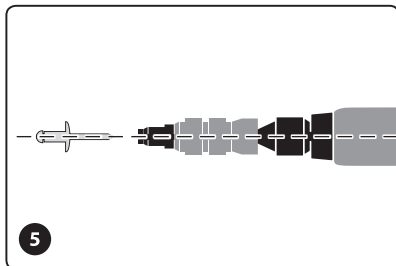
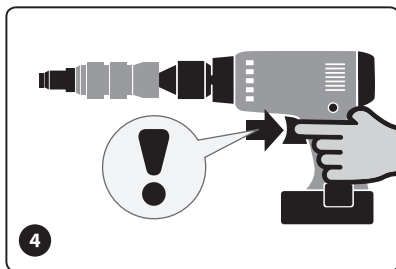
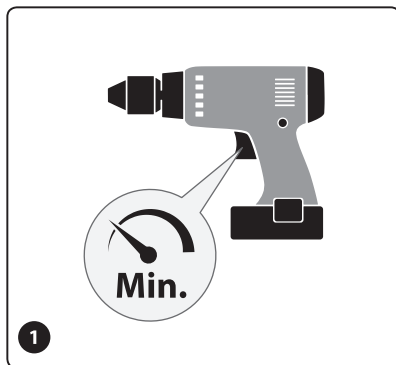

DE

Schnellstart Fortum Nietaufsatz

7 einfache Schritte damit Du lange
mit Deinem neuen Werkzeug glücklich bist

1. Stelle den Akkuschauber auf die kleinste Drehzahl.
2. Stelle das richtige Drehmoment ein (siehe Tabelle in der Anleitung).
3. Stelle sicher, dass die Schlagfunktion ausgeschaltet ist.
4. Taste Dich mit dem Abzug der Bohrmaschine an das Setzen der Nieten heran.
5. Setze die Nieten gerade. Halte dazu den Nietaufsatz sowie den Akkuschauber in einer geraden Linie.
6. Übe KEINE Zug- oder Druckkräfte beim Ein- und Ausdrehen auf das Werkzeug aus. Das Gewinde läuft nahezu kraftlos.
7. Fette das Gerät ab und zu. Beachten Sie dazu die Explosionszeichnung in der Gebrauchsanleitung.

FAQ

• Was machen wenn der Nietstift im Nietgerät stecken bleibt?

Versuche das Mundstück zu entfernen und ein um eine oder zwei Einheiten größeres Mundstück aufzuschrauben. Das größere Mundstück drückt die Backen weiter auseinander und der Nietstift kann herausfallen. Alternativ kann der vordere Teil des Adapters demontiert werden, um den Nietstift zu entfernen. Beachten Sie die Explosionsdarstellung im Handbuch. Dies ist ein normales Verfahren, das auch beim Austausch von verschlissenen Zugbacken angewendet wird.

• Was tun wenn sich die Welle löst?

Wenn Sie das Nietgerät nach dem Setzen einer Nietmutter ausdrehen und gleichzeitig Druckkräfte auf das Werkzeug ausüben, schadet das den Gewinden der Nietmutter, des Zugdorns und der Welle. Bei zu viel Druck kann die Welle auch aus ihrer Verankerung brechen. Welle und Zugdorne können als Ersatzteile erworben werden.

EN

Quick Start Guide Fortum Rivet Attachment

7 simple steps
to make your new tool last

1. Set your drill to the lowest speed.
2. Set the correct torque (see table in the manual).
3. Make sure the impact function is turned off.
4. Use the drill's trigger cautiously to set the rivets.
5. Set the rivets straight by holding the riveting tool and the cordless screwdriver in a straight line.
6. DO NOT exert any pull or push forces on the tool when installing rivets. The tool does not require much force.
7. Grease the tool from time to time. Refer to the exploded view in the operating instructions.

FAQ

• **What to do if the rivet pin gets stuck in the riveting tool?**

As a solution try to remove the mouthpiece and attach a mouthpiece one or two units larger. The larger mouthpiece pushes the jaws further apart and the rivet pin can fall out. Alternatively disassemble the front part of the adapter to remove the rivet pin. Follow the explosion view in the manual. This is a normal procedure also used when exchanging worn the pull jaws.

• **What to do if the shaft comes loose?**

When you drive the riveting tool backwards after setting a rivet nut and apply pressure to the tool at the same time, this will damage the threads of the rivet nut, the mandrel and the shaft. If too much pressure is applied, the shaft can also break out of its anchorage. Shafts and mandrels can be replaced and purchased as spare parts.

IT

Guida rapida Fortum Estensione per rivettatura

7 semplici passi
per far durare il vostro nuovo utensile

1. Impostate il trapano alla velocità più bassa.
2. Impostate la coppia corretta (vedi tabella nel manuale).
3. Assicurarsi che la funzione di percussione sia disattivata.
4. Utilizzare con cautela il grilletto del trapano per posizionare i rivetti.
5. Per fissare i rivetti, tenere l'utensile di rivettatura e l'avvitatore a batteria in linea retta.
6. NON esercitare alcuna forza di trazione o di spinta sull'utensile durante l'installazione dei rivetti. L'utensile non richiede molta forza.
7. Ingrassare l'utensile di tanto in tanto. Consultare la vista esplosa nelle istruzioni per l'uso.

FAQ

• **Cosa fare se il perno del rivetto si incastra nell'utensile di rivettatura?**

Rimuovere il boccaglio e applicare un boccaglio di una o due unità più grande. Il boccaglio più grande spinge le ganasce più lontano e il perno del rivetto può cadere. In alternativa, smontare la parte anteriore dell'adattatore per rimuovere il perno del rivetto. Seguire la vista dell'esplosione riportata nel manuale. Questa è una procedura normale utilizzata anche quando si sostituiscono le ganasce di trazione usurate.

• **Cosa fare se l'albero si allenta?**

Quando si guida l'utensile per rivettare all'indietro dopo aver regolato un dado per rivetti e si esercita contemporaneamente una pressione sull'utensile, si danneggiano le filettature del dado per rivetti, il mandrino e l'albero. Se si applica una pressione eccessiva, l'albero può rompersi dal suo supporto. Gli alberi e i mandrini possono essere sostituiti e acquistati come parti di ricambio.

ES

Guía de inicio rápido Fortum pieza añadida remachadora

7 sencillos pasos
para que su nueva herramienta dure

1. Ajuste su taladro a la velocidad más baja.
2. Ajuste el par de apriete correcto (consulte la tabla del manual).
3. Asegúrese de que la función de impacto está desactivada.
4. Utilice el gatillo del taladro con precaución para colocar los remaches.
5. Coloque los remaches en línea recta sujetando la remachadora y el atornillador inalámbrico en línea recta.
6. NO ejerza ninguna fuerza de tracción o empuje sobre la herramienta al colocar los remaches. La herramienta no requiere mucha fuerza.
7. Engrase la herramienta de vez en cuando. Consulte el despiece en el manual de instrucciones.

FAQ

• Qué hacer si la espiga del remache se atasca en la remachadora?

Retire la boquilla y coloque una boquilla una o dos unidades mayor. La boquilla más grande separa más las mordazas y el pasador remachable puede salirse. Como alternativa, desmonte la parte delantera del adaptador para extraer el pasador remachado. Siga la vista de explosión del manual. Este es un procedimiento normal que también se utiliza cuando se cambian las mordazas de tracción desgastadas.

• Qué hacer si se suelta el vástago?

Si después de colocar una tuerca remachable se hace retroceder la remachadora y al mismo tiempo se aplica presión sobre la herramienta, se dañarán las roscas de la tuerca remachable, el vástago y el vástago. Si se aplica demasiada presión, el vástago puede salirse de su alojamiento. Los vástagos y los mandriles pueden sustituirse y adquirirse como piezas de recambio.

FR

Guide de démarrage rapide Fortum adaptateur de rivetage

7 étapes simples
pour faire durer votre nouvel outil

1. Réglez votre perceuse à la vitesse la plus basse.
2. Réglez le couple de serrage correct (voir le tableau dans le manuel).
3. Assurez-vous que la fonction de percussion est désactivée.
4. Utilisez la gâchette de la perceuse avec précaution pour poser les rivets.
5. Posez les rivets en tenant l'outil de rivetage et la visseuse sans fil en ligne droite.
6. N'exercez PAS de force de traction ou de poussée sur l'outil lors de la pose des rivets. L'outil ne nécessite pas beaucoup de force.
7. Graisser l'outil de temps en temps. Se référer à la vue éclatée dans le mode d'emploi

FAQ

• Que faire si la tige du rivet reste coincée dans l'outil de rivetage?

Retirez l'embout et fixez un embout plus grand d'une ou deux unités. L'embout plus grand écarte davantage les mâchoires et la goupille du rivet peut tomber. Il est également possible de démonter la partie avant de l'adaptateur pour retirer la goupille du rivet. Suivez la vue de l'explosion dans le manuel. Il s'agit d'une procédure normale qui est également utilisée lors du remplacement des mâchoires de traction usées.

• Que faire si l'arbre se détache?

Lorsque vous faites reculer l'outil de rivetage après avoir posé un écrou de rivet et que vous exercez en même temps une pression sur l'outil, vous endommagez le filetage de l'écrou de rivet, le mandrin et l'arbre. Si la pression exercée est trop forte, l'arbre peut se détacher de son support. Les arbres et les mandrins peuvent être remplacés et achetés comme pièces de rechange.

- DE** Die Anleitung können Sie hier herunterladen:
- EN** You can download the instructions here:
- IT** Potete scaricare le istruzioni qui:
- ES** Puede descargar las instrucciones aquí:
- FR** Vous pouvez télécharger les instructions ici:

Modell • Model • Modello • Modelo • Modèle

4770651

<https://static.madalbal.cz/manuals/4770651.pdf>



4770654

<https://static.madalbal.cz/manuals/4770654.pdf>



4770663

<https://static.madalbal.cz/manuals/4770663.pdf>



4770664

<https://static.madalbal.cz/manuals/4770664.pdf>



4770667

<https://static.madalbal.cz/manuals/4770667.pdf>

